



swing^{digital}

D

Bedienungsanleitung

Seite 4

GB

Operating instruction

Page 24

F

Mode d'emploi

Page 44

NL

Gebruiksaanwijzing

Pagina 64

E

Instrucciones de servicio

Página 84

I

Istruzioni per l'uso

Pagina 104

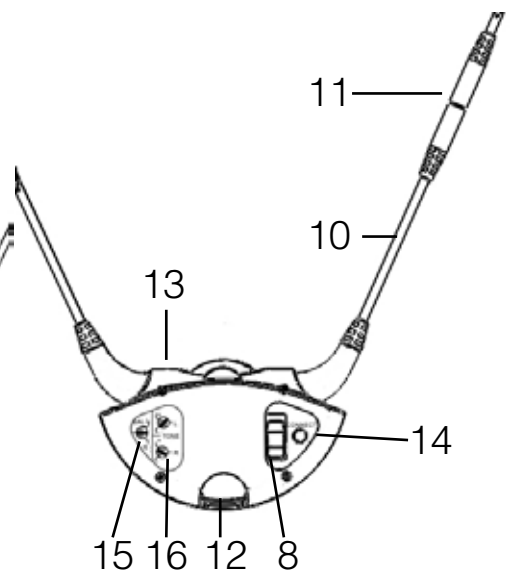
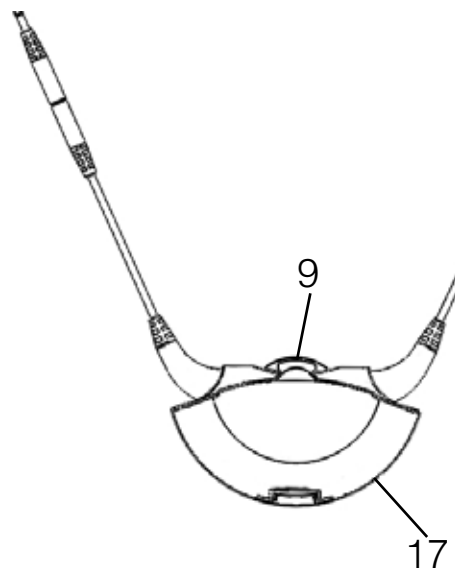
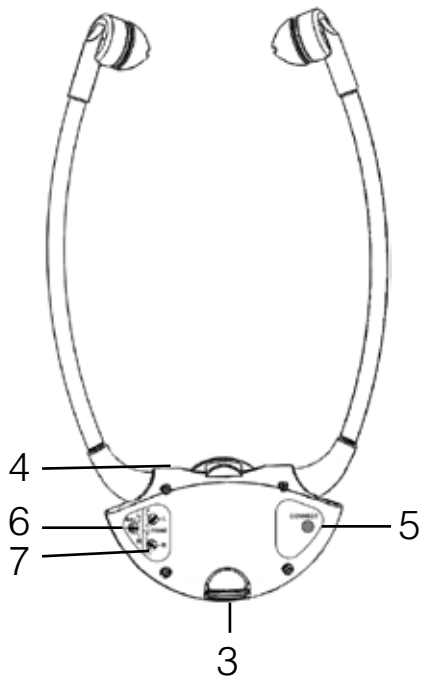
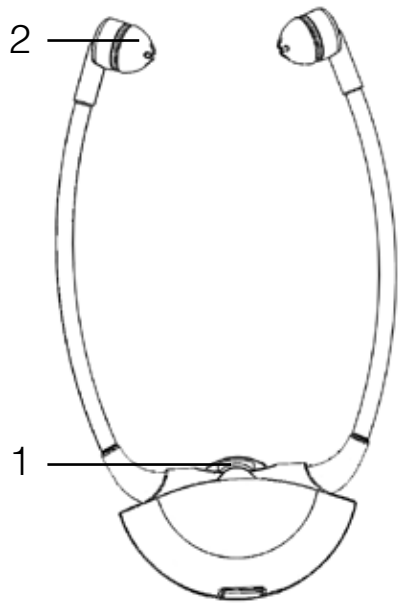

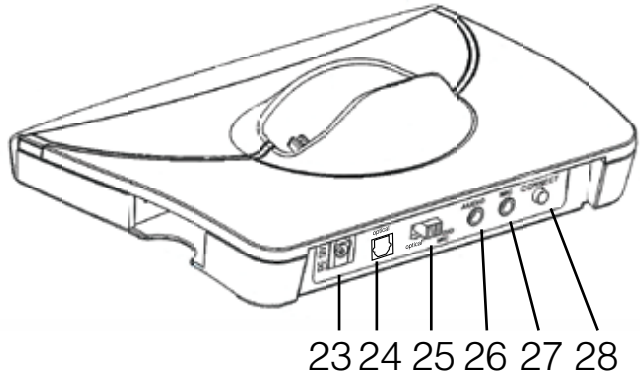
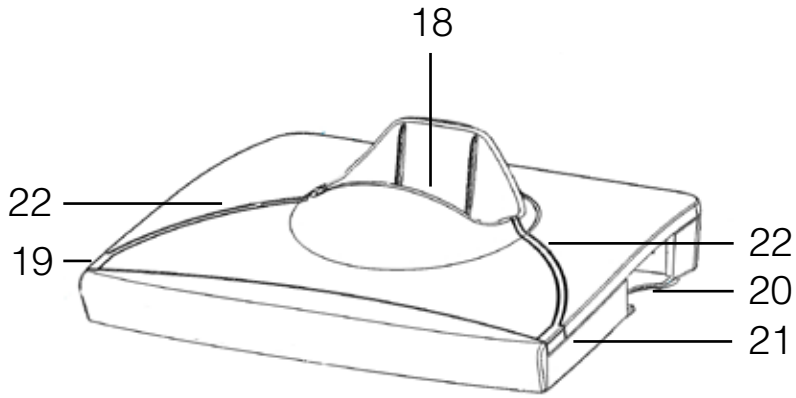

Inhaltsverzeichnis	Seite
Sicherheitshinweise	5
Lieferumfang	6
Auf einen Blick	7
Übersicht Hörer	7
Übersicht LR-Hörer	7
Übersicht Sender	7
Übersicht Zubehör	7
Sender an eine Tonquelle anschließen	8
Sender an Cinch-Buchse anschließen	9
Sender an SCART-Buchse anschließen (Optional)	9
Sender an Kopfhöreranschluss anschließen	10
Sender mit Mikrofon anschließen (Optional)	10
Sender an Digital-Anschluss anschließen	11
Sender an das Stromnetz anschließen	11
Swing digital benutzen	12
SWING digital Standard Version benutzen	12
SWING digital LR benutzen	12
Sicherheitsverschluss in der Teleschlinge	13
Hören mit dem 3,5mm Stereo-Ausgang	13
Sender und Empfänger paaren	14
Balance einstellen	15
Ton einstellen	15
Lautstärke einstellen	16
Transparent-Abdeckung	16
Reichweite	16
Akku laden	17
Reinigen und Pflegen	18
Sender und Empfänger reinigen	18
Silikon-Ohrpassestücke reinigen	18
Austausch der Silikon-Ohrpassestücke	18
Wichtige Hinweise	19
Garantie	19
Umwelthinweis/Entsorgung	20
Akku	20
Störungsursachen und Abhilfe	21
Technische Daten	23

Sicherheitshinweise

- Bevor Sie das Gerät in Betrieb nehmen und nutzen, lesen Sie diese Anleitung sorgfältig und vollständig durch.
- Bewahren Sie diese Bedienungsanleitung sorgfältig auf, damit sie auch für andere Nutzer jederzeit zugänglich ist.
- Das Gerät und insbesondere das Netzgerät sind nur für den Betrieb in trockenen Innenräumen bestimmt. Eine einwandfreie Funktion ist bei einer Zimmertemperatur von 10 °C bis 35 °C gewährleistet.
- Behandeln Sie das Gerät und die Zubehörteile stets sorgfältig und stellen diese nur an möglichst staubarmen und saubereren Orten auf.
- Reinigen Sie den Sender und Empfänger regelmäßig. Die weichen Silikon-Ohrspasstücke sollten aus hygienischen Gründen regelmäßig gereinigt werden. Zum Austausch verwenden Sie hierzu die als Sonderzubehör angebotenen weichen Silikon-Ohrspasstücke.
- Lacke und Möbelpolituren können die Gummifüße des Senders chemisch angreifen und dadurch Oberflächenschäden an Ihren Möbeln verursachen.
- Verwenden Sie für die Stromversorgung des Senders nur das mitgelieferte Netzgerät.
- Bei mehrtägiger Abwesenheit empfehlen wir das Netzgerät aus der Steckdose auszustecken.

Achtung:

Bei Ihrem Empfänger kann eine hohe Lautstärke eingestellt werden. Um Ihr Gehör oder das Gehör von Personen mit normalem Hörempfinden, insbesondere das von Kindern, vor Hörschäden durch zu hohe Lautstärke zu bewahren, beachten Sie bitte folgende Hinweise:

1. Stellen Sie einen niedrigen Lautstärkepegel ein, bevor Sie den Empfänger aufsetzen.
2. Stellen Sie die Lautstärke während des Gebrauches auf eine für Sie angenehme Stufe ein. Bevor Sie dieses Produkt mit einem Herzschrittmacher nutzen, vergewissern Sie sich bei Ihrem Arzt oder dem Hersteller des Herzschrittmachers, dass keine Funktionen des Herzschrittmachers beeinträchtigt werden.
3. Wenn Sie andere medizinischen Geräte haben, nutzen Sie den SWING nur unter Beachtung der Sicherheitshinweise/Sicherheitsrichtlinien Ihres Arztes oder des Herstellers.

Sicherheitshinweise für den Lithium-Polymer-Akku

Der im SWING verwendete Akku ist ein Lithium-Polymer-Akku, der nach den aktuellsten Vorschriften und Sicherheitsbestimmungen hergestellt wurde. Bei Missbrauch oder nicht ordnungsgemäsem Gebrauch kann der Akku beschädigt werden, Humanteknik übernimmt in diesem Fall keine Haftung.

Warnung!

In extremen Fällen besteht die Gefahr von:



- Hitzeentwicklung
- Feuerentwicklung
- Explosion
- Rauch- oder Gasentwicklung

- Akku nicht über 70°C erhitzen, z.B. durch Sonneneinstrahlung oder ins Feuer werfen.
- Akku keiner Nässe aussetzen.
- Akku nicht kurzschließen.
- Akku nicht demontieren oder verformen.
- Geräte / Akku kühl und trocken bei Raumtemperatur lagern.
- Für Akku ausschließlich die vorgesehenen Ladegeräte verwenden.
- Bei längerem Nichtgebrauch den Akku im Gerät regelmäßig nachladen (alle 6 Monate für ca. 1 Stunde).
- Akku nur bei einer Umgebungstemperatur von 10°C bis 40°C laden.
- Bei offensichtlich defektem Gerät den Akku nicht wieder laden.
- Geben Sie defekte Geräte bzw.. Geräte mit verbrauchten Akkus nur an Ihren Fachhändler zurück.

Lieferumfang

Zum Lieferumfang des SWING digital / SWING digital LR gehören:

- 1 SWING digital Empfänger
- 1 SWING digital Sender
- 1 Akku AP12A
- 1 Schraubenzieher
- 1 Netzteil
- 1 Audio Anschlusskabel mit 3.5mm Stereo Klinkenstecker
- 1 Audio Adapter 3,5mm auf 6,3mm Klinkenstecker
- 1 Cinch Adapter
- 1 Toslink-Kabel
- 1 Paar Zusatz-Silikon-Ohrpassestücke klein (nicht LR-Version)

Auf einen Blick

In dieser Bedienungsanleitung können Sie die ersten 2 Seiten ausfalten. Auf diesen Seiten sehen Sie die Abbildungen für den SWING mit Nummerkennzeichnung.

Übersicht Hörer:

- 1 Regler für Lautstärke
- 2 Lautsprecher-Ohrpassstücke
- 3 Akkufach
- 4 Status-LED
- 5 Paarungsknopf (Connect)
- 6 Balance (Bal)
- 7 Tonverstellung links und rechts (Tone)

Übersicht LR-Hörer:

- 8 Ein / Aus - Schalter (On / Off)
- 9 Regler für Lautstärke
- 10 Induktionsschleife
- 11 Strangulierungsschutz
- 12 Akkufach
- 13 Status-LED
- 14 Paarungsknopf (Connect)
- 15 Balance (Bal)
- 16 Tonverstellung links und rechts (Tone)
- 17 Stereo-Klinkenbuchse 3.5mm

Übersicht Sender:

- 18 Ladeschacht
- 19 Lade LED für Empfänger im Ladeschacht
- 20 Ersatzakku-Ladeschacht
- 21 Lade LED für Ersatzakku-Ladeschacht
- 22 Status LED senden

Übersicht Zubehör:

- 23 Anschluss für Netzteil
- 24 optischer Toslink-Anschluss digital
- 25 AUDIO, MIC / optical Umschalter
- 26 Buchse zum Anschluss an eine analoge Tonquelle (grün)
- 27 Buchse zum Anschluss eines Mikrofones (schwarz)
- 28 Paarungsknopf (Connect)

Wir beglückwünschen Sie zum Erwerb Ihres »SWING digital« Kopfhörers. Sie haben sich dabei für ein modernes und zuverlässiges Gerät entschieden. Bitte lesen Sie diese Bedienungsanleitung aufmerksam durch, um das Gerät richtig in Betrieb nehmen zu können und mit allen Möglichkeiten des Gerätes vertraut zu werden.

Sender an eine Tonquelle anschließen

Schalten Sie die Tonquelle aus, bevor Sie den Sender anschließen.

Sie haben mehrere Möglichkeiten den »SWING digital« mit einer Tonquelle (z.B. Fernseher usw.) zu verbinden.

Überprüfen Sie, welche Anschlussmöglichkeiten Ihre Tonquelle hat.



- Cinch-Buchse



- SCART-Buchse



- Kopfhöreranschluss



- Externes Mikrofon (Optional)

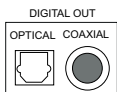

- S/PDIF digitaler Ausgang

Sender an Cinch-Buchse anschließen

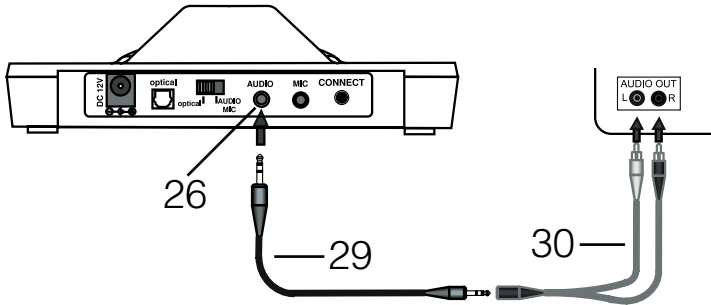

Stecken Sie das mitgelieferte Audioanschlusskabel **29** in die grüne "Audio"-Anschlussbuchse **26** des Senders. Verbinden Sie das Adapterkabel mit den Cinch-Steckern **30** in das Audioanschlusskabel **29**.

Stecken Sie die Cinch-Stecker in den Cinch-Anschluss Ihrer Tonquelle. Achten Sie darauf, dass der weiße Anschluss auch an den weißen Anschluss der Tonquelle angeschlossen wird.

Achten Sie darauf, dass der rote Anschluss auch an den roten Anschluss der Tonquelle angeschlossen wird.

Sender an SCART-Buchse anschließen (Optional)

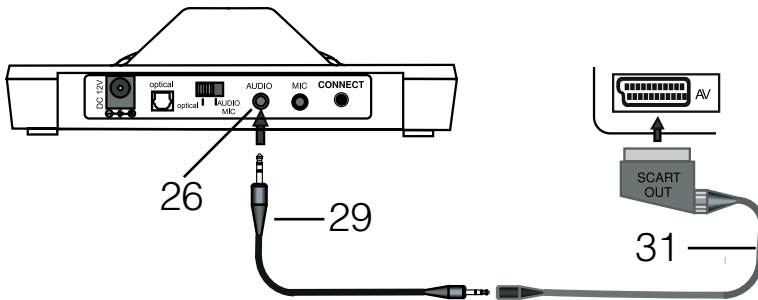

Der SCART - Adapter ist nicht im Lieferumfang enthalten. Er kann bei Ihrem Fachhändler erworben werden.

Stecken Sie das mitgelieferte Audioanschlusskabel **29** in die grüne "Audio"-Anschlussbuchse **26** des Senders. Stecken Sie den SCART-Adapter **31** in das Audioanschlusskabel **29**.

Stecken Sie den SCART-Adapter in die SCART-Buchse Ihrer Tonquelle.

Sender an Kopfhöreranschluss anschließen

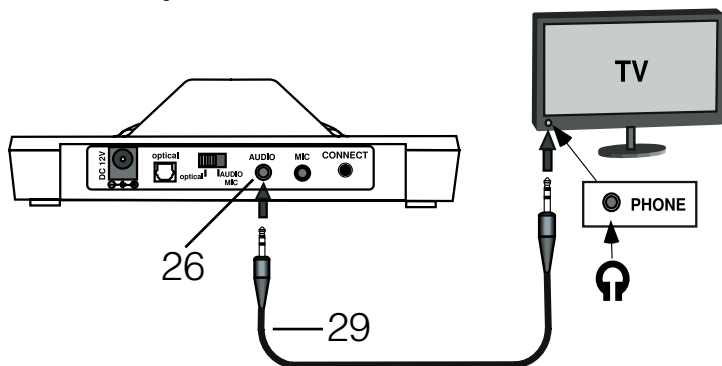

Stecken Sie das mitgelieferte Audioanschlusskabel **29** in die grüne "Audio"-Anschlussbuchse **26** des Senders. Stecken Sie das Audioanschlusskabel **29** in den Kopfhörer-Anschluss Ihrer Tonquelle.

Eventuell benötigen Sie den 6,3mm Kopfhörerstecker-Adapter für den Kopfhöreranschluss an Ihrer Tonquelle. Stellen Sie die Lautstärke Ihrer Tonquelle auf eine mittlere Lautstärke.

Sender mit Mikrophon anschließen (Optional)

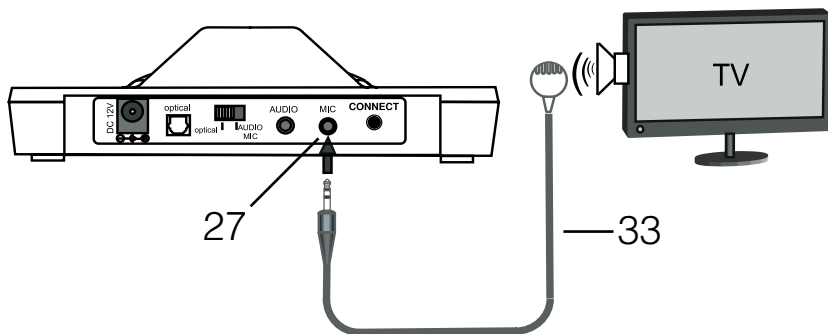

Das Mikrophon ist nicht im Lieferumfang enthalten. Es kann bei Ihrem Fachhändler erworben werden. Es darf nur das Mikrophon A-4967-0 verwendet werden.

Stecken Sie das Mikrophon **33** in den schwarzen „MIC“-Anschluss **27** des Senders.

Befestigen Sie das Mikrophon am Lautsprecher Ihrer Tonquelle.

Sender an Digital-Anschluss (Toslink) anschließen

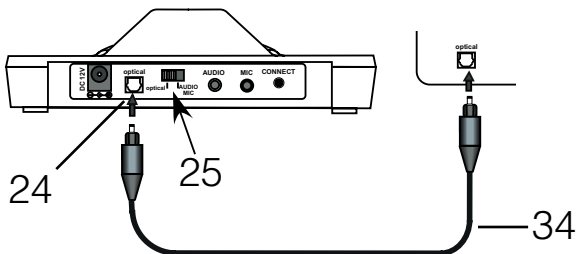

Entfernen Sie die Schutzkappen auf den beiden Toslink-Stecker am Kabel **34**. Stecken Sie das optische Toslink-Kabel **34** in den „optical“-Anschluss **24** des Senders und verbinden Sie es mit Ihrer Tonquelle. Der Schalter **25** muss auf „optical“ gestellt werden.

Sender an das Stromnetz anschließen

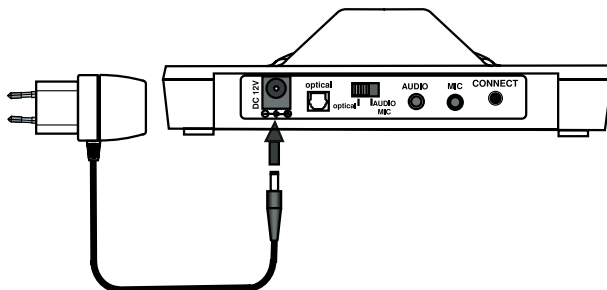

Verbinden Sie das mitgelieferte Netzgerät mit dem Sender über den Netzgeräteanschluss „DC12V“. Das Netzgerät selbst verbinden Sie mit einer Steckdose.

Vor der ersten Inbetriebnahme sollte der Empfänger mit dem eingeschobenen Akku 6 Stunden geladen werden.

Swing digital benutzen

SWING digital Standard Version benutzen

Um den SWING digital zu benutzen, gehen Sie wie folgt vor:

1. Schalten Sie Ihre Tonquelle (z.B. Fernseher) ein.
2. Stellen Sie mit dem Lautstärkeregler **1** am Empfänger vorerst eine geringe Lautstärke ein, um Ihr Gehör zu schützen. Die Lautstärke nimmt beim Drehen in Richtung "5" zu und beim Drehen in Richtung "0" nimmt die Lautstärke ab.
3. Setzen Sie den Hörer auf. Der Hörer schaltet sich durch spreizen der Bügel automatisch ein. Die grüne LED **4** zeigt an, wann der Empfänger eingeschaltet ist.
4. Der blaue LED-Balken **22** leuchtet, sobald der Sender zum Empfänger Kontakt hat und sendet.
5. Stellen Sie die gewünschte Lautstärke ein.
6. Wenn Sie den Hörer ablegen, wird er automatisch wieder ausgeschaltet. Wir empfehlen den Hörer immer in die Ladevorrichtung des Senders zurück zu stellen, damit der Akku immer geladen ist.

SWING digital LR benutzen

Um den SWING digital zu benutzen, gehen Sie wie folgt vor:

1. Schalten Sie Ihre Tonquelle (z.B. Fernseher) ein.
2. Stellen Sie mit dem Lautstärkeregler **9** am Empfänger vorerst eine geringe Lautstärke ein, um Ihr Gehör zu schützen. Die Lautstärke nimmt beim Drehen in Richtung "5" zu und beim Drehen in Richtung "0" nimmt die Lautstärke ab.
3. Stellen Sie sicher, daß der Teleschlingenverschluss ganz geschlossen ist. Der Teleschlingenverschluss dient zum bequemen Anlegen und zur Minimierung von Unfällen.
4. Der Empfänger wird mit dem ON/OFF Schalter auf der Rückseite ein- und ausgeschaltet. Achtung: Nach Gebrauch den Empfänger immer ausschalten, da sich sonst der Akku selbst entlädt. Die grüne LED **13** zeigt an, wann der Empfänger eingeschaltet ist.
5. Der blaue LED-Balken **22** leuchtet, sobald der Sender zum Empfänger Kontakt hat und sendet.
6. Stellen Sie die gewünschte Lautstärke ein.
7. Nach Gebrauch den Empfänger ausschalten. Wir empfehlen den Empfänger immer in die Ladevorrichtung des Senders zurück zu stellen, damit der Akku immer geladen ist.

Sicherheitsverschluss in der Teleschlinge

(Nur für LR-Version)

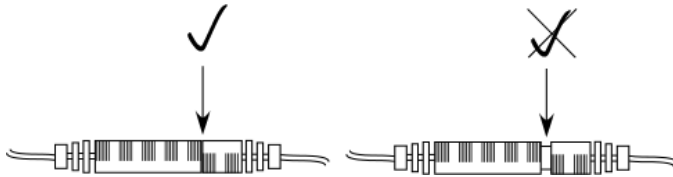

Bitte beachten Sie, dass der Sicherheitsverschluss in der Teleschlinge komplett geschlossen ist, damit eine einwandfreie Funktion gewährleistet ist.

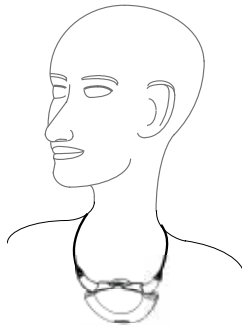

Bitte beachten Sie die korrekte Trageweise des Empfängers.

Hören mit dem 3,5mm Stereo-Ausgang

(Nur für LR-Version)

An die 3,5mm Stereo-Klinkenbuchse **17** kann folgendes Zubehör angeschlossen werden:

- Ohrhörer diskrete Bauform
- Kinnbügelhörer, geschlossenes System
- Leichtgewichtkopfhörer, klassische Bauform
- Induktionsplättchen Monaural
- Induktionsplättchen Binaural
- Eurokabel Monaural, gedämpft
- Eurokabel Binaural, gedämpft

Achtung!

Die Betriebslaufzeit des Empfängers kann sich stark reduzieren, je nachdem welches Zubehör an den Stereo-Ausgang angeschlossen wird. Wir empfehlen einen zusätzlichen Akku zu kaufen, um eine lange Betriebszeit zu garantieren.

Sender und Empfänger paaren

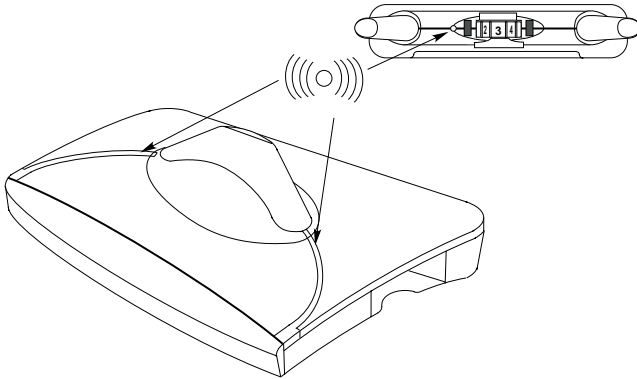

Falls Sie einen zusätzlichen Empfänger zu einem Sender hinzufügen möchten, muss dieser zuerst mit dem Sender gepaart werden. Dies ist nötig, damit sich der Sender und der Empfänger kennen und die Daten verschlüsselt übertragen werden können.

Dies ist für jeden Hörer nur einmalig nötig. Es können maximal 4 Hörer mit einem Sender gepaart werden.

Wenn der Hörer keinen Sender findet, blinkt die rote LED **4/13** und es wird kein Signal empfangen.

Um einen Empfänger mit einem Sender zu paaren, gehen Sie wie folgt vor:

1. Stellen Sie sicher, daß der Sender an der Steckdose angeschlossen ist und ordnungsgemäße Spannungsversorgung gegeben ist.
2. Setzen Sie den Empfänger auf, damit er eingeschaltet ist. Beim SWING digital LR-Version, den LR-Empfänger einschalten.
3. Drücken Sie beim Sender kurz auf die „Connect“ Taste **28**. Der blaue LED Balken fängt an zu blinken.
4. Drücken Sie beim Empfänger kurz auf die „Connect“ Taste **5/14**, um die Paarung abzuschließen.
5. Wenn die Paarung erfolgreich ist, hört der Sender, wie auch der Empfänger, auf zu blinken.

Balance einstellen

(SWING digital und 3,5 mm Stereo-Ausgang SWING digital LR)

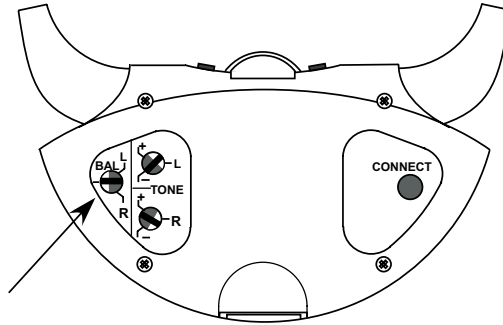

Die Balance regelt die Lautstärkeverteilung zwischen dem rechten und linken Ohr. Stellen Sie die Balance so ein, dass Sie auf beiden Ohren gleichermaßen gut hören.

Ton einstellen

(SWING digital und SWING digital LR)

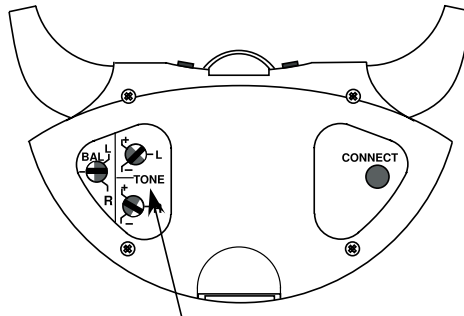

Mit der Tonregelung können Sie den Ton, links und rechts unabhängig, Ihrem Gehör anpassen.

Achtung: Beim SWING digital LR müssen Sie beide Tonregler für rechts (R) und links (L) in die gleiche Position stellen um den Ton in der Ringschleife zu verstellen.

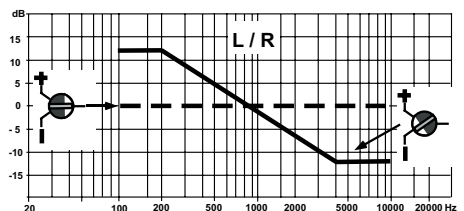
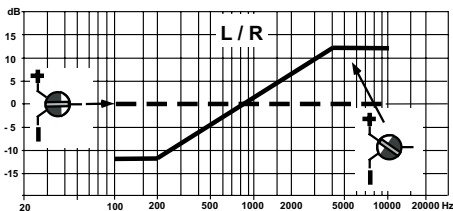

Lautstärke einstellen

Stellen Sie mit dem Lautstärkeregler eine für Sie angenehme Lautstärke ein.

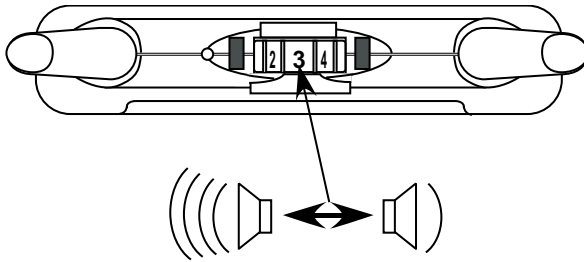

Transparent-Abdeckung

Die Transparent-Abdeckung schützt den Lautstärkeregler gegen unbeabsichtigt Verstellung des Lautstärkereglers und gegen Verschmutzung durch Staub oder Flüssigkeiten.

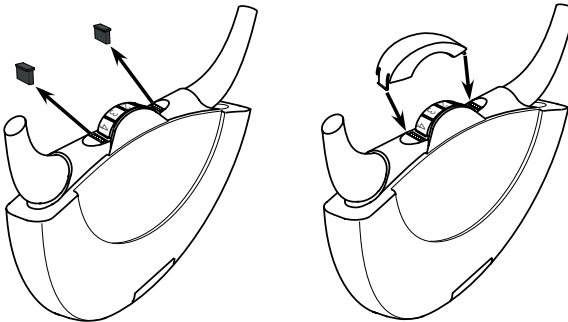

Entfernen Sie die beiden Gummiabdeckungen und klicken Sie die Transparent-Abdeckung in die Öffnungen.

Reichweite

SWING digital verwendet neueste 2.4Ghz Technologie. Die Reichweite ist im optimalen Fall bis zu 45m.

Die Reichweite ist stark abhängig vom Gebäude und Umgebung. Die 2.4Ghz Funktechnologie funktioniert auch durch Wände.

Akku laden

Wenn der Akku voll geladen ist, kann er bis zu 6h benutzt werden. Wenn der Akku fast leer ist, beginnt die rote LED **4/13** zu blinken. Dann sollte der Akku geladen oder gewechselt werden. Die Betriebsdauer ist abhängig von der Lautstärke die Sie eingestellt haben und was Sie hören.

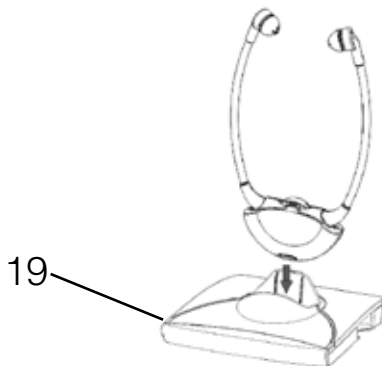

Stellen Sie den Empfänger nach Gebrauch ohne großen Druck in die Ladeschale des Senders.

Achten Sie darauf, dass der Empfänger richtig platziert ist. Wenn der Empfänger geladen wird, leuchtet die rote LED **19** links am Empfänger. Sobald der Akku im Empfänger geladen ist, leuchtet die LED **19** grün.

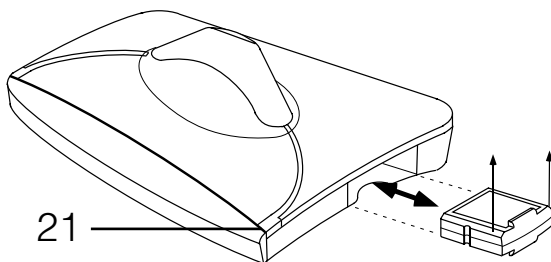

Ein weiterer Akku kann im Sender geladen werden. Zusätzliche Akkus sind bei Ihrem Fachhändler erhältlich.

Der Akku kann im seitlichen Ladeschacht **20** rechts eingesteckt werden. Bitte achten Sie darauf, daß die angefräste Seite nach oben zeigt und nicht mit zu viel Kraft einstecken. Leuchtet die LED **21** rot, ist dieser Akku am Laden, ist die LED **21** grün, ist dieser zur Nutzung bereit.

Sollten Sie einen 2. Akku besitzen, empfehlen wir Ihnen, die Akkus wöchentlich zu tauschen. So werden die Akkus regelmässig benutzt und erreichen die maximale Lebenszeit.

Alle Akkus verlieren mit der Zeit Ihre Kapazität. Dies macht sich durch kürzere Nutzungsdauer bemerkbar.

Reinigen und Pflegen

Sender und Empfänger reinigen

Bei Verschmutzung sollten Sie das Gerät gelegentlich mit einem weichen, sauberen, leicht feuchten Tuch reinigen.

Trennen Sie den Sender vom Stromnetz, bevor Sie mit der Reinigung beginnen.

Silikon-Ohrpasstücke reinigen

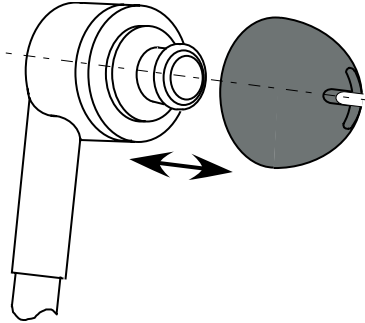

Sie können das Ohrpasstück von der Halterung herunterziehen. Reinigen Sie die Ohrpasstücke mit mildem Seifenwasser. Trocknen Sie die Ohrpasstücke gut und stecken Sie anschließend wieder auf.

Austausch der Silikon-Ohrpasstücke

Die hautneutralen Silikon-Ohrpasstücke sollten bei starker Verschmutzung ausgetauscht werden.

Sie können das Ohrpasstück von der Halterung herunterziehen. Die neuen Silikon-Ohrpasstücke können über die Halterung gesteckt werden.

Wichtige Hinweise

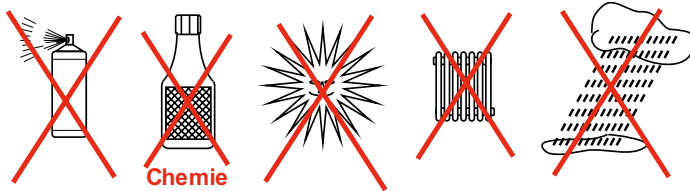

Produktschäden, hervorgerufen durch unsachgemäße Behandlung sowie Störungen durch starke Verschmutzung, sind von der Garantie ausgeschlossen.

Das Gerät ist nicht gegen Spritzwasser geschützt. Stellen Sie keine mit Flüssigkeit gefüllten Gegenstände, z.B. Vasen auf das Gerät.

Ebenfalls dürfen keine offenen Brandquellen, wie z.B. brennende Kerzen, auf das Gerät gestellt werden.

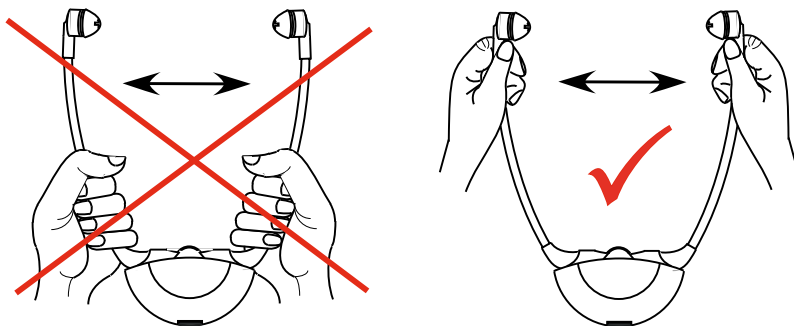

Garantie

Das Swing weist eine hohe Betriebssicherheit auf. Sollten trotz sachgerechter Montage und Bedienung Störungen auftreten, setzen Sie sich bitte mit Ihrem Fachhändler in Verbindung oder wenden Sie sich direkt an den Hersteller. Die Garantieleistung umfasst die kostenlose Reparatur sowie den kostenlosen Rückversand. Wenn möglich, senden Sie bitte das Gerät in der Originalverpackung ein, werfen Sie diese also nicht weg. Die Garantie verfällt bei Schäden, die durch unsachgemäße Behandlung oder Reparaturversuche durch nicht autorisierte Personen (Zerstörung des Gerätesiegels) herbeigeführt wurden. Garantiereparaturen werden nur bei Einsendung der ausgefüllten Garantiekarte und einer Kopie der Rechnung/ Kassenbeleg des Fachhändlers durchgeführt. Die Gerätenummer muss in jedem Fall mit angegeben werden.

Umwelthinweis/Entsorgung



Entsorgung von gebrauchten elektrischen und elektronischen Geräten (anzuwenden in den Ländern der Europäischen Union und anderen europäischen Ländern mit einem separaten Sammelsystem für diese Geräte). Das Symbol auf dem Produkt oder seiner Verpackung weist darauf hin, dass dieses Produkt nicht als normaler Haushaltsabfall zu behandeln ist, sondern an einer Annahmestelle für das Recycling von elektrischen und elektronischen Geräten abgegeben bzw. in einer Wertstofftonne entsorgt werden muss. Durch Ihren Beitrag zum korrekten Entsorgen dieses Produkts schützen Sie die Umwelt und die Gesundheit Ihrer Mitmenschen. Umwelt und Gesundheit werden durch falsches Entsorgen gefährdet.

Materialrecycling hilft, den Verbrauch von Rohstoffen zu verringern. Weitere Informationen über das Recycling dieses Produkts erhalten Sie von Ihrer Gemeinde, den kommunalen Entsorgungsbetrieben oder dem Geschäft, in welchem Sie das Produkt gekauft haben.

Akku



Der mitgelieferte Akku ist recyclingfähig. Bitte entsorgen Sie den Akku über den Batteriecontainer oder den Fachhandel. Entsorgen Sie nur entladene Akkus, um den Umweltschutz zu gewährleisten.



Dieses Gerät erfüllt die Anforderungen folgender EU-Richtlinien:

- 1999/5/EG R&TTE-Richtlinie
- 2002/95/EG RoHS-Richtlinie
- 2002/96/EG WEEE-Richtlinie
- 2004/108/EG EMV-Richtlinie
- 2006/95/EG Niederspannungsrichtlinie

Die Konformität mit den o. a. Richtlinien wird durch das CE-Zeichen auf dem Gerät bestätigt. CE-Konformitätserklärungen stehen im Internet unter www.human-technik.com zur Verfügung.

Technische Änderungen vorbehalten.

Störungsursachen und Abhilfe

Symptome	Ursache	Abhilfe
Ladekontrolllampen leuchten nicht – trotz eingesetzten Akkus in den Ladestationen des Senders.	Sender ist ohne Strom vom Netzgerät.	Kontrollieren Sie, ob das Netzgerät ordnungsgemäß angeschlossen ist und ob die Steckdose fehlerfrei arbeitet.
Ladekontrolllampe leuchtet nicht - trotz exakt eingesetzten Akkus.	Kein Kontakt zwischen Akku und Ladestation im Sender.	Akkus richtig und vollständig im Sender einsetzen.
Empfänger Ladekontrolllampe leuchtet nicht - trotz eingesetztem Empfänger in der Ladestation.	Kein Kontakt zwischen Akku im Empfänger und der Ladestation im Sender.	Empfänger vollständig im Sender und in der Ladestation einsetzen.
	Im Empfänger ist kein Akku eingelegt.	Akku im Empfänger einsetzen.
Empfänger funktioniert nicht – keine Tonübertragung.	Sender ist am Fernsehgerät oder an der HiFi-Anlage nicht oder nicht korrekt angeschlossen.	Überprüfen Sie die Kabel und Steckverbindungen zwischen Sender und Fernseh- oder HiFi-Gerät. Überprüfen Sie mit Hilfe der Bedienungsanleitung des Fernseh- oder HiFi-Gerätes, ob der Kopfhörerausgang korrekt geschaltet ist.
	Fernsehgerät oder HiFi-Anlage ist nicht eingeschaltet.	
	Paarung wurde verloren	Sender und Empfänger neu paaren

Symptome	Ursache	Abhilfe
Empfänger funktioniert nicht – keine Tonübertragung.	Empfänger ist nicht eingeschaltet. (SWING digital LR)	Empfänger mit dem ON/OFF Schalter auf der Rückseite des Gerätes einschalten. (SWING digital LR)
	Kein Akku im Empfänger.	Akku in Empfänger einsetzen.
	Akku im Empfänger ist leer oder nicht aufgeladen.	Akku laden oder voll geladenen Akku einsetzen.
Die Tonübertragung ist schlecht, rauscht oder ist gestört.	Empfänger zu weit vom Sender entfernt.	Empfänger näher zum Sender ausrichten.
Die Tonübertragung wirkt verzerrt und unklar oder gestört.	Die Akku-Energie ist nahezu aufgebraucht.	Akku laden oder voll geladenen Akku einsetzen.
Die Tonübertragung wird kurzzeitig unterbrochen und funktioniert dann wieder	Empfänger zu weit vom Sender entfernt. Die Umgebung (z.B. Wände) stört den Empfang.	Mit dem Empfänger näher an den Sender gehen.
Die Energie des Akkus reicht nur noch für kurze Zeit.	Akku ist nicht voll aufgeladen oder defekt, deshalb nicht mehr betriebsfähig.	Akku laden oder voll geladenen, bzw. neuen voll geladenen Akku einsetzen.

Technische Daten

Modulationsverfahren:	Stereo
Trägerfrequenz:	2,4 GHz
Tonfrequenz-Übertragungsbereich:	20 - 20000 Hz
Klirrfaktor:	< 1 %
Signal-Rauschabstand:	> 90 dB
Arbeitsbereich:	0° C – 55° C

Kinnbügelempfänger:

Betriebszeit:	ca. 6 h
Ladezeit:	ca. 5 h (2,5h für 90% Ladung)
Maximale Lautstärke:	ca. 125 dB
Gewicht:	ca. 58 g

Sender:

Leistungsaufnahme:	ca. 4,5 VA
Stromversorgung,:	12 Volt DC
Stromversorgung, Netzgerät:	100-240 Volt 50-60 Hz
Gewicht:	ca. 143 g

Table of contents	Page
Safety information	25
Box contents	26
Quick overview	27
Headphones	27
Neckloop	27
Transmitter	27
Accessories	27
Connect transmitter to a sound source	28
RCA phono socket(s)	29
SCART socket	29
Headphones socket	30
Microphone	30
Digital TOSlink socket	31
mains power supply	31
Use Swing digital	32
Use SWING digital headphone version	32
Use SWING digital LR neckloop version	32
Safety lock in the neckloop	33
Listening with the 3.5 mm stereo output	33
Pairing of transmitter and receiver	34
Set balance	35
Adjust audio	35
Set volume	36
Transparent cover	36
Charge battery	37
Cleaning and care	38
Clean transmitter and receiver	38
Cleaning of silicone ear adapters	38
Exchange of the silicone ear adapters	38
Important information	39
Warranty	39
Environmental information/disposal	40
Battery	40
Troubleshooting	41
Technical Data	43

Safety information

- Before you start operating this device, read these instructions carefully and completely.
- Please retain these operating instructions so that they are accessible at any time also for other users.
- The device and especially the power supply are designed exclusively for operation in dry interior spaces. A flawless function is guaranteed for a room temperature of 10 °C to 35 °C.
- Please handle the device and the accessories carefully and install them only in low-dust and clean locations.
- Clean the transmitter and the receiver regularly. For hygienic reasons, the soft silicone ear adapters should be cleaned regularly. Replacement soft silicone ear adapters are available as accessories.
- Place the transmitter with care, the rubber feet may cause damage to polished furniture.
- Only use the supplied power supply.
- We recommend to unplug the power supply from the electrical outlet if you are absent for several days.

Caution:

High volume can be set on your receiver. Please adhere to the following information to protect your ears or the ears of persons with normal hearing, especially children, from hearing impairments due to a high volume.

1. Please set a low volume level before you put the receiver on.
2. During use, adjust the volume to a level agreeable to you.
3. The neckloop receiver may cause interference with heart pacemakers. Please contact your physician or manufacturer of the pacemaker to ensure the pacemaker is not subject to possible interference.
4. If you use other medical devices, please use the SWING only by adhering to the safety information/safety directives of your physician or the manufacturer.

Safety information for the lithium polymer battery

The battery used in SWING is a lithium polymer battery, which was produced in accordance with the most current provisions and safety regulations. The battery can be damaged when misused or if not used according to the specifications, in this case Humantechnik accepts no liability.

Warning!

The following risks exist in extreme cases:



- Heat development
- Fire development
- Explosion
- Smoke and gas development

- Do not heat the battery above 70°C, e.g., through sun radiation or by casting it into fire.
- Do not subject the battery to moisture.
- Do not short circuit the battery
- Do not disassemble or deform the battery.
- Store device/battery in cool and dry places at room temperature.
- Use only the provided charger for the battery.
- Recharge the battery in the device regularly in case the device is not used for a longer time (every 6 months for app. 1 hour).
- Charge the battery only at ambient temperatures of 10°C to 40°C.
- Do not recharge the battery if the device is clearly damaged.
- Please return defective devices or devices with worn out batteries to your retailer.

Box contents

The SWING digital / SWING digital LR system includes:

- 1 SWING digital receiver
- 1 SWING digital transmitter
- 1 battery AP12A
- 1 screwdriver
- 1 power supply
- 1 audio connection cable with 3.5 mm stereo stereo jack
- 1 audio adapter 3.5 mm on 6.3 mm stereo stereo jack
- 1 audio adapter 3.5mm - RCA Phono
- 1 TOSlink cable
- 1 pair of additional small silicone ear adapters (Headphone version)

Optional extras

SCART adapter

Microphone

Quick overview

These operating instructions let you fold the first 2 pages out. These pages show images of the SWING with identification by numbers.

Headphones:

- 1 volume control
- 2 speaker ear adapters
- 3 battery compartment
- 4 status LED
- 5 pairing button (connect)
- 6 balance (Bal)
- 7 tone adjustment left right (tone)

Neckloop:

- 8 On/Off switch (On / Off)
- 9 volume control
- 10 induction loop
- 11 safety break
- 12 battery compartment
- 13 status LED
- 14 pairing button (connect)
- 15 balance (Bal)
- 16 tone adjustment left right (tone)
- 17 stereo output 3.5mm

Transmitter:

- 18 charging bay
- 19 charge LED for receiver in charging bay
- 20 replacement battery charging bay
- 21 charge LED for additional battery charging bay
- 22 status LED transmitting

Accessories:

- 23 power supply connection
- 24 optical input digital
- 25 AUDIO, MIC / optical selector switch
- 26 female connector for connection to a analog sound source (green)
- 27 female connector for connection to a microphone (black)
- 28 pairing button (connect)

We congratulate you for purchasing your »SWING« headphones. You have chosen a reliable state-of-the-art device. Please review these operating instructions carefully to ensure that you commission the device correctly and that you are familiar with all functions of the device.

Connect transmitter to a sound source

Please switch the sound source off before connecting the transmitter.

Several options exist to connect the SWING digital to a sound source (e.g. TV, etc.).

Please check the connection options of your sound source.



– RCA phono female connector



– SCART female connector



– Headphones connection



– External microphone (optional)

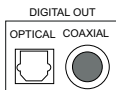

– S/PDIF output

Connect transmitter to a RCA phono female connector

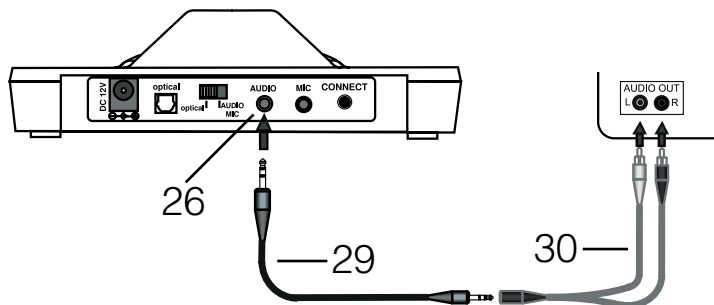

Plug the provided audio connection cable **29** into the green “Audio” female connector **26** of the transmitter. Connect the adapter cable with the RCA phono plugs **30** to the audio connection cable **29**.

Plug the RCA phono plug into the RCA phono connection of your sound source. Please ensure that the white connection is connected to the white connection of your sound source.

Please ensure that the red connection is connected to the red connection of your sound source.

Optionally, a S/PDIF digital audio adapter is available for connection to digital audio sources.

Connect transmitter to a SCART connector (optional)

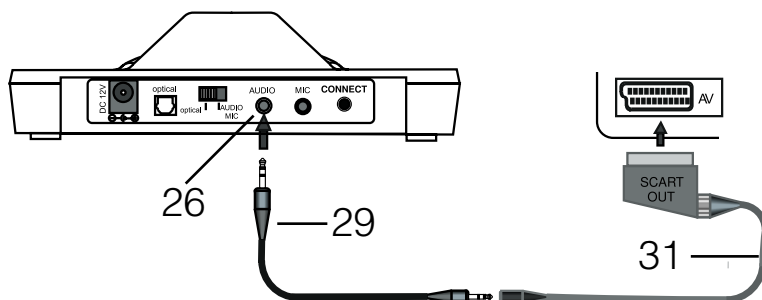

The SCART adapter is not included in the contents. It can be purchased from your retailer.

Plug the provided audio connection cable **29** into the green “Audio” female connector **26** of the transmitter. Plug the SCART adapter **31** into the audio connection cable **29**.

Plug the SCART adapter into the SCART socket of your source of sound.

Connect transmitter headphone connector

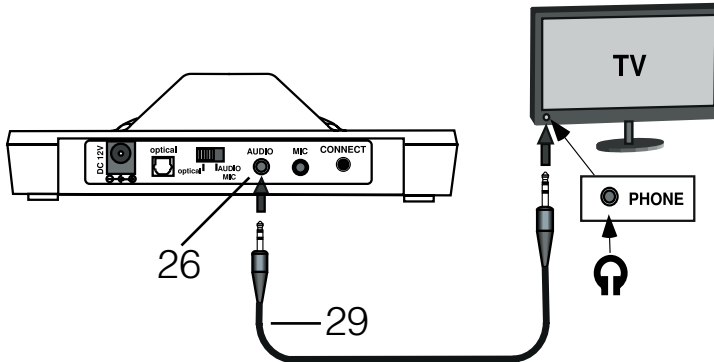

Plug the provided audio connection cable **29** into the green “Audio” female connector **26** of the transmitter. Plug the audio connection cable **29** into the headphone connection of your sound source. You may need the 6.3 mm headphone plug adapter for the connection of the headphones to your sound source. Set the volume of your sound source to an average volume.

Connect the transmitter to the microphone (optional)

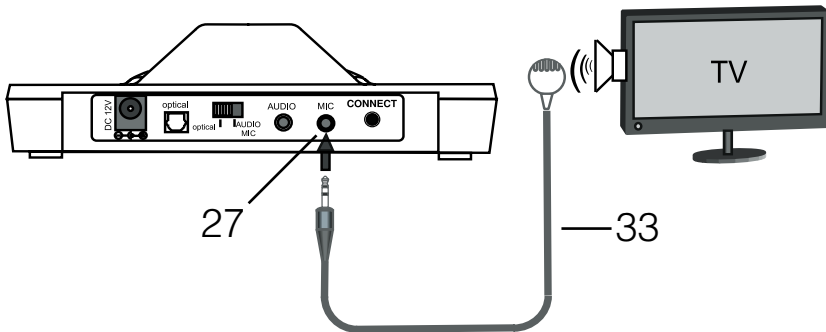

The microphone is not included in the contents. It can be purchased from your retailer. Plug the microphone **33** into the black “MIC” connection **27** of the transmitter. Fasten the microphone to the loudspeaker of your sound source.

Connect transmitter to the digital Toslink connector

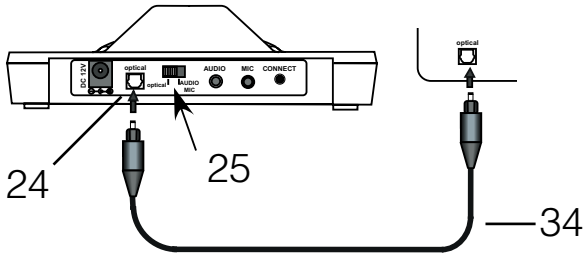

Remove protective ends from TOSlink cable. Connect the optical Toslink cable **34** to the “optical” connection **24** of the transmitter and connect it with your source of sound. The switch **25** must be set to “optical”.

NOTE: Your TV digital output must be set to PCM audio.

This would be found in the Audio setup of the TV menu system.

Connect transmitter to the mains supply

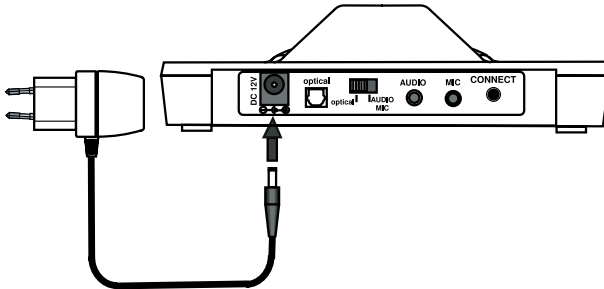

Connect the provided power supply to the transmitter using the power supply connection “DC12V”. The power supply needs to be connected to an electrical outlet.

Please charge the receiver with the battery installed in the receiver for 6 hours before commissioning the device for the first time.

Operating Swing digital

SWING digital headphone version

Please follow the instructions to use your SWING digital:

1. Switch your sound source on (e.g. TV).
2. Adjust the volume level controller **1** initially to a low volume to protect your ears. The volume increases when you turn the dial in the direction of "5" and it decreases when you turn the dial in the direction of "0".
3. Please put the headphones on. By opening the speaker arms, the headphones switch on automatically. The LED **4** always indicates that the receiver is switched on.
4. The blue LED bar **22** is illuminated only when sound is being transmitted by the transmitter.
5. Set the desired volume **1**.
6. If you remove the headphones they will switch off automatically. We recommend the headphones are returned to the transmitter charging cradle when not in use so they will be charged for the next time.

SWING digital LR neckloop version

Please follow the instructions to use your SWING digital LR:

1. Switch your sound source on (e.g. TV).
2. Adjust the volume level controller **9** initially to a low volume to protect your ears. The volume increases when you turn the dial in the direction of "5" and it decreases when you turn the dial in the direction of "0".
3. Ensure that the safety break has been closed completely. The neck loop safety break is designed to minimize accidents.
4. The receiver is switched on and off by using the ON/OFF switch on the back. Caution: Always switch the receiver off after use because the battery discharges itself otherwise. The LED **13** always indicates that the receiver is switched on.
5. The blue LED bar **22** is illuminated only when sound is being transmitted by the transmitter.
6. Set the desired volume **1**.
7. Switch the receiver off after use. We recommend the neckloop receiver is returned to the transmitter charging cradle when not in use so it will be charged for the next time.

Safety break in the neckloop

(LR neckloop version only)

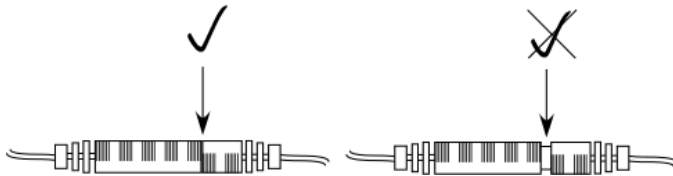

Please ensure that the safety break is completely closed in the neckloop to guarantee best performance.

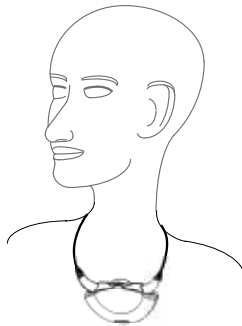

Please ensure the receiver is worn correctly.

Using the the 3.5 mm stereo output

(LR neckloop version only)

The following accessories can be connected to the 3.5 mm stereo jack socket **17**:

- Earphones
- Over head or under chin headphones
- Ear hooks, ear loops - mono or binaural
- Direct hearing aid connections - mono or binaural

Important!

The battery life of the receiver can be reduced significantly depending on the accessories connected to the stereo output. We recommend purchasing an additional battery to guarantee a longer operating time.

Pairing of transmitter and receiver

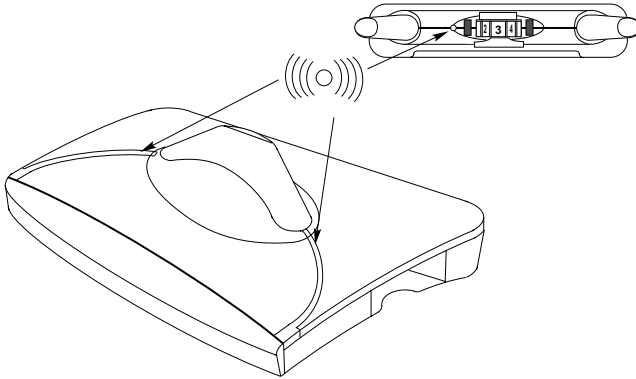

If you want to add an additional receiver to the transmitter then the new receiver must first be paired with the transmitter. This is required to ensure that transmitter and receiver recognize each other and that they can transmit the encrypted data.

This is only required once for each set of headphones. A maximum of 4 sets of headphones can be paired with one transmitter.

If the headphones do not find a transmitter, then the red LED **4** blinks and no signal will be received.

Please follow these instructions to pair the receiver with the transmitter:

1. Ensure that the transmitter is connected to an electrical outlet and that it is provided with electricity.
2. Wear the receiver to ensure that it is switched on. For the SWING digital LR version switch the LR receiver on.
3. Press the "Connect" button **28** briefly at the transmitter. The blue LED bar starts flashing.
4. Press the "Connect" button **5 / 14** briefly at the receiver to complete the pairing.
5. Once the pairing has been completed, the transmitter will stop flashing.

Balance control

(SWING digital Headphones and SWING IR LR 3.5 mm socket output only)

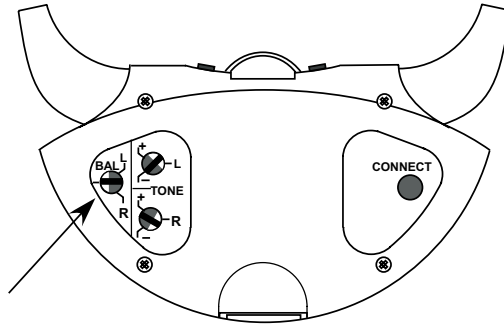

The balance controls the volume distribution between the right and the left ears. Adjust the balance in such a way that you hear equally in both ears. This function does not affect the output of the integrated neckloop with the IR LR receiver. Leave balance control at mid point when using the integrated neckloop.

Tone control adjustment

(SWING digital and SWING digital LR)

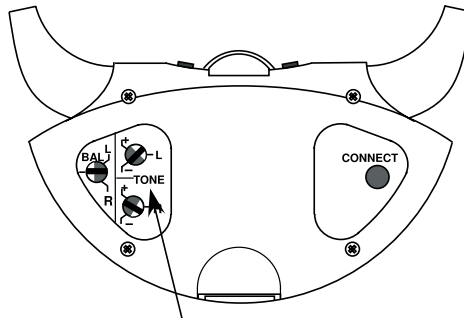

The tone control is used to change the clarity of the sound output. This can be done independently for each ear with left and right controls.

Note: When listening through the neckloop of the LR receiver, only the right (R) control has an effect. The left (L) control has no effect.

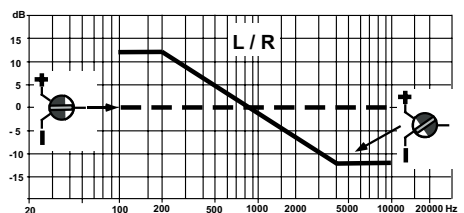
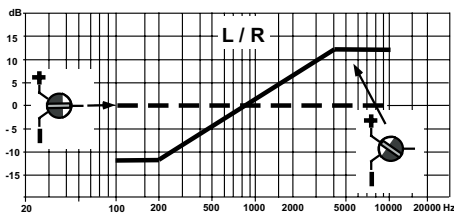

Volume Control

Set the volume to a level comfortable for you by adjusting the volume control.

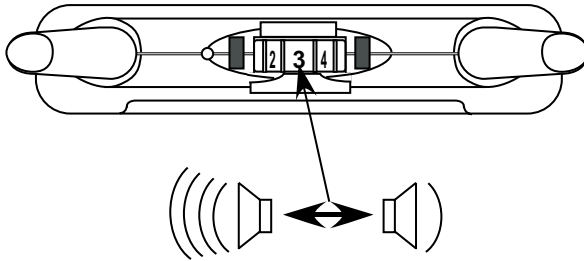

Transparent cover

The transparent cover protects the volume control against unintended adjustment of the volume control and against contamination by dust or fluids.

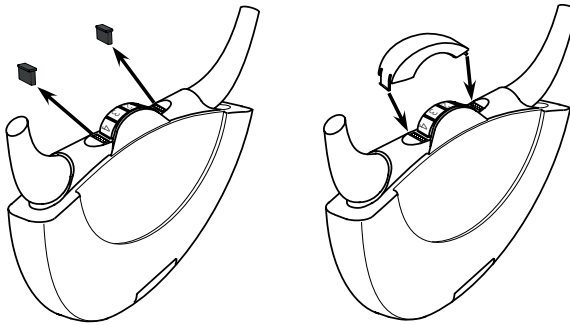

Remove both rubber covers and click the transparent cover into the openings.

Range

SWING digital uses the latest 2.4Ghz technology. In optimal cases the range is up to 45 m.

The range depends strongly on the building and the environment. The 2.4Ghz radio technology also works through walls.

Battery charging

A fully charged battery can be used for up to 6 hours listening. The LED **4/13** starts flashing red when the battery is almost empty. The battery should now be charged or swapped for a fully charged battery. The listening time is dependent on the volume control setting and the type of sound you are listening to, e.g. speech or music.

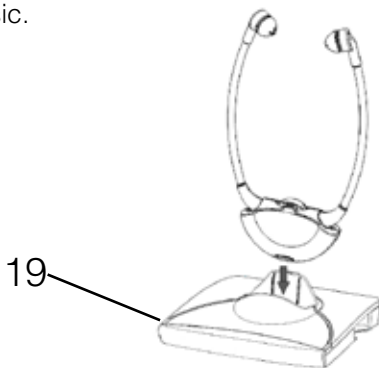

After use, place the receiver onto the charging cradle of the receiver without applying pressure. When the receiver is placed correctly the LED **19** will light. When LED **19** is illuminated RED, the receiver is charging. When the LED **19** is illuminated Green, the receiver battery is fully charged.

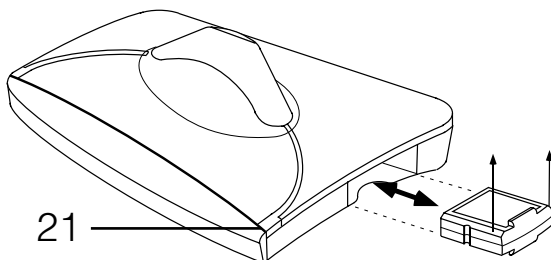

An additional battery may be charged in the transmitter. Additional batteries are available from your retailer.

The additional battery can be plugged in into the side charging bay **20**. Please ensure that the chamfered edges point upward. The battery requires very little force to be inserted. When LED **21** is illuminated RED, the battery is charging. When the LED **21** is illuminated Green, the battery is fully charged. If you have an additional battery we recommend swapping the batteries between the charging bay and the receiver at least once a week. This helps to use the batteries in a balanced manner to obtain the maximum life from them.

All batteries lose their capacity over time. This is characterized by a shorter usage time.

Cleaning and care

Transmitter and receiver

If the devices are dusty or dirty, please clean them with a soft, clean and slightly moist cloth.

Please disconnect the transmitter from the mains supply before you start cleaning.

Silicone ear adapters

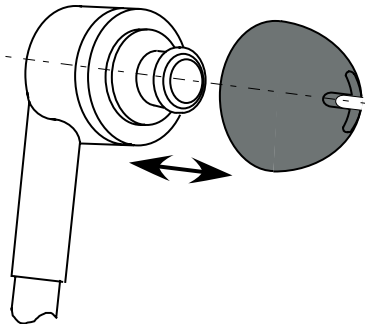

You can easily pull the ear adapters from the headphones. Clean the ear adapters with mild soapy water. Dry the ear adapters well before replacing them.

Changing silicone ear adapters

The skin-neutral silicone ear adapters must be changed if they are very contaminated.

You can easily remove the ear adapters by gently pulling them away from the headphones. New ear adapters are easily pushed into place.

Important information

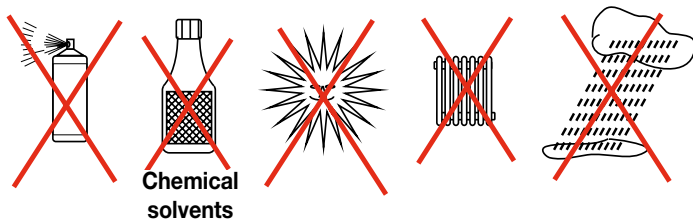

The equipment is designed for listening to domestic audio sources. Other uses are outside the scope of use for this product. Damage or contamination caused to the equipment caused by use not in accordance with these instructions is excluded from the warranty. The equipment is not waterproof and should be kept away from all fluids. Do not place near any heat sources. Do not place any items on top of the equipment that may cause it to malfunction.

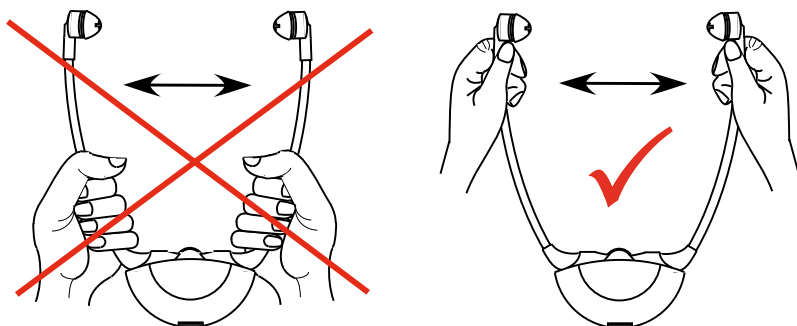

Warranty

Swing digital is designed to have high reliability. Should a fault occur please refer to the troubleshooting guide, if this does not resolve the problem please contact your retailer or the manufacturer directly for further help before returning items.

The warranty covers free repair as well as free return shipment, where applicable. Where possible, please send the complete system equipment in the original packaging.

This warranty does not cover misuse, improper handling or attempted repairs by unauthorised persons (quality seal broken). Warranty repairs will only be carried out if proof of purchase is provided to the retailer or manufacturer.

Environmental information/disposal



Disposal of used electrical and electronic devices (to be applied in countries of the European Union and other European countries with a separate collection system for these devices). The symbol on the product or on its packing indicates that this product must not be treated as normal household waste, but that it must be returned to a recycling point of acceptance for electrical and electronic devices or that it must be disposed in a Yellow Bin. You are protecting the environment and the health of your fellow man by contributing to the correct disposal. The environment and health are endangered by incorrect disposal.

Material recycling helps to reduce the consumption of raw materials. Additional information about recycling of this product can be obtained from your community, the municipal disposal companies or the shop where you bought the product.

Battery



The provided battery can be recycled. Please dispose the battery through the battery container or the specialist shop. Please dispose only discharged batteries to guarantee environmental protection.



This device adheres to the requirements of the following EU directives:

- 1999/5/EG R&TTE directive
- 2002/95/EG RoHS directive
- 2002/96/EG WEEE directive
- 2004/108/EG EMV directive
- 2006/95/EG low voltage directive

The conformity of the a.m. directives is confirmed by the CE mark on the device. CE conformity declarations are available on the Internet from www.humanteknik.com.

Subject to technical changes

Troubleshooting guide

Symptoms	Cause	Resolution
LED charge indicators do not illuminate despite battery being inserted correctly into receiver or charging bay	Transmitter has no electricity from mains supply.	Check whether the power supply is connected to the electrical outlet of the house and at the plug and whether the electrical outlet is working and that no fuse was triggered.
The charge indicator is not illuminated, despite the fact that the batteries are inserted.	No contact between battery and charging station in transmitter.	Insert the batteries correctly and completely into transmitter.
Receiver charge indicator is not illuminated, despite the fact that the receiver is inserted in the charging cradle.	No contact between battery in the receiver and the charging cradle in transmitter.	Insert the batteries fully in the correct orientation into transmitter or the charging cradle.
	No battery inserted into the receiver.	Insert battery in receiver.
Receiver does not work – no sound received.	The transmitter is not connected correctly to TV set or other audio device.	Check the cable and the plug connection between the sender and the TV or HiFi device. Use the operating instructions of the TV or HiFi device to check whether the headphone output is correctly connected.
	TV set or HiFi system is not switched on.	
	Pairing was lost	Re-pair transmitter and receiver

Symptoms	Cause	Resolution
Receiver does not work – no sound received.	Receiver is not switched on. (SWING digital LR)	Switch the receiver on by using the ON/OFF switch on the back. (SWING digital LR)
	No battery in receiver.	Insert battery in receiver.
	Battery in receiver is discharged or not charged.	Charge battery or insert fully charged battery.
The sound transmission is bad, noisy or it is distorted.	Receiver is too far away from transmitter.	Move receiver closer to the transmitter.
The sound transmission is distorted.	The battery is almost exhausted.	Charge battery or insert fully charged battery.
The sound transmission is distorted for a short time and works well afterwards	Receiver is too far away from transmitter. The environment (e.g. walls) distort the reception.	Move the receiver closer to the transmitter.
The battery only lasts a short time before needing recharging	Battery is not completely charged or defective.	Charge battery or insert new or fully charged battery.

Technical Data

Modulation process	Stereo
Carrier frequency:	2.4 GHz
Tone frequency transmission range:	20 – 20,000 Hz
Distortion factor:	< 1 %
Signal/interference ratio:	> 90 dB
Working range:	0° C – 55° C

Headphones receiver:

Operating hours:	app. 5 h
Maximum volume:	app. 125 dB
Weight:	app. 58 g

Transmitter:

Power consumption:	app. 4.5 VA
Power supply:	12 VDC.
Power supply:	100–240 Volt 50–60 Hz
Weight:	app. 143 g

Sommaire	Page
Consignes de sécurité	45
Etendue de la livraison	46
En un coup d'oeil	47
Vue du récepteur stéthoscopique	47
Vue du récepteur LR	47
Vue de face de l'émetteur	47
Vue arrière de l'émetteur	47
Raccordement de l'émetteur à une source audio	48
Raccordement de l'émetteur sur sortie audio RCA	49
Raccordement de l'émetteur à la prise péritel (en option)	49
Raccordement de l'émetteur sur sortie prise casque	50
Raccordement de l'émetteur au microphone (en option)	50
Raccordement de l'émetteur sur sortie prise optique Toslink	51
Raccordement de l'émetteur au réseau électrique	51
Utilisation du SWING digital	52
Utilisation de la version standard SWING digital	52
Utilisation du SWING digital LR	52
Fermeture de sécurité de la boucle magnétique	53
Ecoute avec la sortie casque jack stéréo 3,5 mm	53
Accouplage de l'émetteur et du récepteur	54
Réglage de la balance	55
Réglage de la tonalité	55
Réglage du volume	56
Protection transparente	56
Portée	56
Recharge de l'accu	57
Nettoyage et entretien	58
Nettoyage de l'émetteur et du récepteur	58
Nettoyage des embouts en silicone	58
Echange des embouts en silicone	58
Important	59
Garantie	59
Consigne environnementale/Gestion des déchets	60
Accu	60
Pannes et remèdes	61
Caractéristiques techniques	63

Consignes de sécurité

- Veuillez lire ces instructions intégralement avant de mettre l'appareil en service et de l'utiliser.
- Conservez soigneusement ce mode d'emploi afin qu'il soit également accessible à d'autres utilisateurs.
- L'appareil et le bloc d'alimentation notamment sont conçus pour une utilisation en intérieur, dans des locaux secs. Un fonctionnement optimal est assuré à une température ambiante de 10 °C à 35 °C.
- Prenez toujours bien soin de l'appareil et des accessoires et dans la mesure du possible, rangez-les dans un endroit propre et sans poussière.
- Nettoyez régulièrement l'émetteur et le récepteur. Pour des raisons d'hygiène, nettoyez régulièrement les embouts en silicone souple. N'utilisez que les embouts en silicone souple qui sont disponibles en accessoires.
- Les vernis et les encaustiques peuvent provoquer la désintégration des pieds en caoutchouc de l'émetteur et endommager en surface vos meubles.
- Utilisez seulement le bloc d'alimentation fourni pour l'alimentation électrique.
- Si vous êtes absent pendant plusieurs jours, il est recommandé de débrancher le bloc d'alimentation.

Important :

Il se peut que votre récepteur soit réglé sur un volume élevé. Pour protéger votre ouïe et celle de vos semblables, notamment celle des enfants, prière d'observer les indications suivantes :

1. Réglez le volume au niveau le plus faible avant de porter le récepteur à vos oreilles
2. Pendant l'utilisation, réglez le volume à un niveau qui vous est agréable. Avant d'utiliser ce produit si vous êtes munis d'un stimulateur cardiaque, renseignez-vous auprès de votre médecin ou du fabricant du stimulateur cardiaque afin de vous assurer que celui-ci ne sera pas influencé.
3. Si vous disposez d'autres appareils médicaux, n'utilisez le SWING qu'en observant les consignes/directives de sécurité de votre médecin ou du fabricant des appareils médicaux.

Consignes de sécurité pour l'accu lithium-polymère

L'accu utilisé dans le SWING est un accu lithium-polymère qui a été fabriqué selon les toutes dernières prescriptions et consignes de sécurité. Humantechnik se dégage de toute responsabilité dans le cas d'une utilisation inadaptée ou non conforme qui conduirait à l'endommagement de l'accu.

Attention !

Les cas extrêmes entraînent les risques suivants :



- développement de chaleur excessive
- embrasement
- explosion
- dégagement de fumée ou d'émanations

- Ne pas exposer l'accu à plus de 70 °C, par exemple en le laissant en plein soleil ou en le jetant dans le feu.
- Ne pas exposer l'accu à l'humidité.
- Ne pas court-circuiter l'accu.
- Ne pas démonter ou déformer l'accu.
- Entreposer les appareils / l'accu dans un endroit frais et sec à une température ambiante.
- Utiliser seulement les stations de charge prévues pour recharger l'accu.
- Recharger l'accu régulièrement (tous les 6 mois pendant env. 1 heure) si l'appareil n'est pas utilisé fréquemment.
- Ne charger l'accu qu'à une température ambiante de 10 °C à 40 °C.
- Si l'appareil est vraisemblablement défectueux, ne pas recharger l'accu.
- Pour éliminer les appareils défectueux ou ceux dont les accus sont usagés, veuillez les rapporter à votre vendeur spécialisé.

Etendue de la livraison

Sont compris dans la livraison du SWING digital / SWING digital LR :

- 1 récepteur SWING digital
- 1 émetteur SWING digital
- 1 accu AP12A
- 1 tournevis
- 1 bloc d'alimentation
- 1 câble de raccordement audio stéréo jack 3,5 mm
- 1 adaptateur audio 3,5 mm / 6,3 mm
- 1 adaptateur RCA
- 1 câble Toslink
- 1 paire d'embouts en silicone supplémentaires de petite taille (non inclus dans la version SWING digital LR)

En un coup d'oeil

Les 2 premières pages de ce mode d'emploi se déplient. Elles contiennent les vues numérotées des éléments SWING digital.

Vue du récepteur stéthoscopique :

- 1 Molette de réglage du volume
- 2 Ecouteur
- 3 Logement accu
- 4 Voyant d'état
- 5 Bouton d'accouplement (Connect)
- 6 Balance (Bal)
- 7 Réglage individuel de la tonalité pour écouteur gauche et droit

Vue du récepteur LR :

- 8 Commutateur Marche/Arrêt (ON/OFF)
- 9 Molette de réglage du volume
- 10 Boucle inductive
- 11 Fermeture de sécurité anti-strangulation
- 12 Logement accu
- 13 Voyant d'état
- 14 Bouton d'accouplement (Connect)
- 15 Balance pour sortie 3,5 mm (Bal)
- 16 Réglage de la tonalité
- 17 Casque jack stéréo 3,5 mm

Vue de face de l'émetteur :

- 18 Réceptacle de charge pour le récepteur
- 19 Voyant de charge pour le récepteur posé dans le réceptacle de charge
- 20 Réceptacle de charge pour l'accu supplémentaire
- 21 Voyant de charge du réceptacle de charge pour l'accu supplémentaire
- 22 Voyant d'état de l'émetteur

Vue arrière de l'émetteur :

- 23 Prise pour raccordement au bloc d'alimentation
- 24 Prise optique numérique Toslink
- 25 Sélecteur d'entrée AUDIO, MIC / optical
- 26 Prise pour le raccordement à une source audio (vert)
- 27 Prise pour le raccordement d'un microphone (noir)
- 28 Bouton d'accouplement (Connect)

Nous vous félicitons pour l'achat de votre casque d'écoute « SWING ». C'est un appareil moderne et fiable. Merci de lire ce mode d'emploi avec attention afin de mettre en service correctement l'appareil et de mieux en connaître toutes les possibilités.

Raccordement de l'émetteur à une source audio

Eteignez la source audio avant de la raccorder à l'émetteur.

Vous avez plusieurs possibilités pour raccorder le SWING digital à une audio (par ex. téléviseur, etc.).

Vérifiez les possibilités de raccordement de votre source audio.



– sortie prise RCA



– sortie prise péritel



– sortie prise casque



– microphone externe (en option)

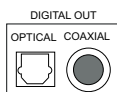

– sortie optique Toslink ou coaxial RCA numérique au standard S/PDIF

Raccordement de l'émetteur sur sortie audio RCA

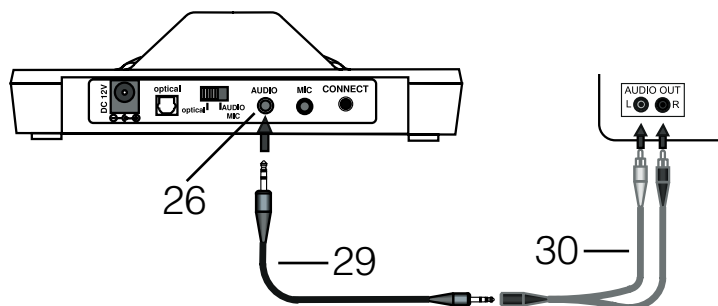

Sources audio avec sortie audio RCA analogique

Insérez le connecteur du câble de raccordement audio **29** dans la prise de raccordement « AUDIO » verte **26** de l'émetteur. Raccordez l'adaptateur RCA **30** et le cordon audio stéréo jack 3,5 mm **29**. Enfichez les connecteurs RCA de l'adaptateur sur la source audio et le cordon audio jack stéréo 3,5 mm dans l'entrée «AUDIO» de l'émetteur, puis placez le sélecteur sur «AUDIO». Veillez à ce que le connecteur RCA blanc soit enfiché sur la prise RCA blanche de la source audio. Veillez à ce que le connecteur RCA rouge soit enfiché sur la prise RCA rouge de la source audio.

Sources audio avec sortie coaxial numérique

Un convertisseur numérique S/PDIF réf. A-4963-0 pour sortie RCA coaxial numérique est disponible en option. Celui-ci est à intercaler entre votre source audio avec sortie RCA numérique et l'adaptateur RCA **30**.

Raccordement de l'émetteur à la prise péritel (en option)

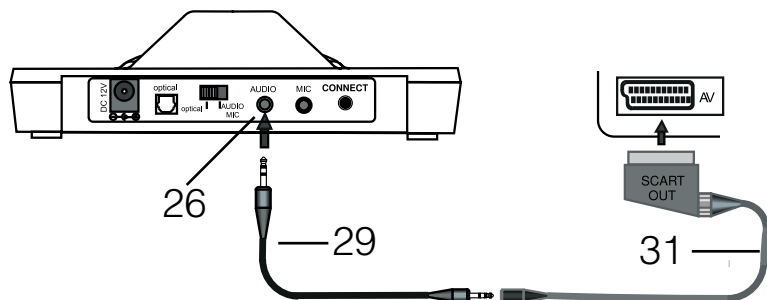

L'adaptateur péritel n'est pas compris dans la livraison. Vous pouvez vous le procurer auprès de votre vendeur.

Insérez le connecteur du câble de raccordement audio **29** dans la prise de raccordement « AUDIO » verte **26** de l'émetteur. Insérez l'adaptateur péritel **31** dans le connecteur du câble de raccordement audio **29**.

Insérez l'adaptateur péritel dans la prise péritel de votre source audio.

Raccordement de l'émetteur sur sortie prise casque

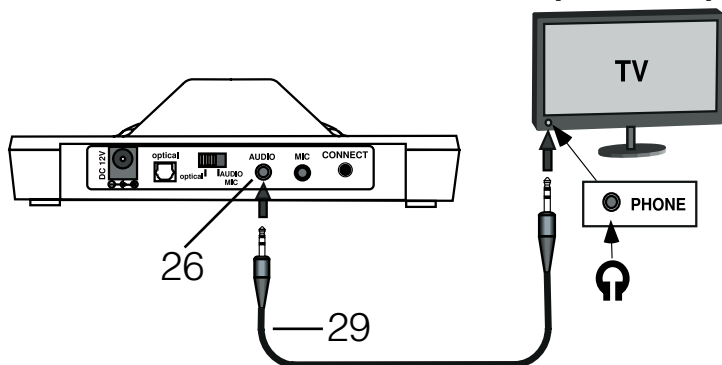

Insérez le connecteur du câble de raccordement audio **29** dans la prise de raccordement « AUDIO » verte **26** de l'émetteur. Enfichez le câble de raccordement audio **29** dans la prise casque de votre source audio et raccordez l'autre extrémité dans la prise «AUDIO» de l'émetteur, puis placez le sélecteur sur «AUDIO».

Vous avez éventuellement besoin de l'adaptateur 6,3 mm pour prise casque d'écoute pour raccorder le casque d'écoute à votre source audio. Réglez le volume de votre source sur un niveau moyen.

Raccordement de l'émetteur au microphone (en option)

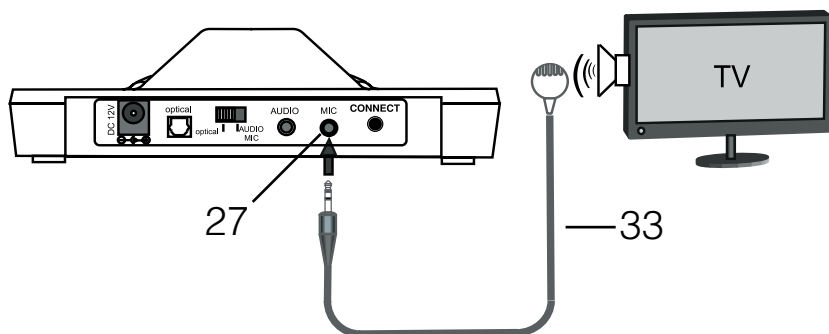

Le microphone ne fait pas partie de l'étendue de livraison. Vous pouvez vous le procurer auprès de votre vendeur. N'utilisez que le microphone réf. A-4967-0.

Branchez le microphone **33** dans la prise «MIC» noire **27** de l'émetteur et placez le sélecteur sur «MIC».

Fixez le microphone sur le haut-parleur de votre source audio.

Raccordement de l'émetteur sur sortie prise optique Toslink

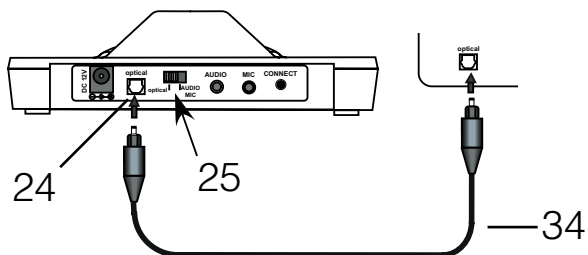

Veillez retirer les bouchons de protection sur les extrémités de la fibre optique avant de brancher.

Insérez le câble optique Toslink **34** dans la prise optique « optical » **24** de l'émetteur et raccordez-le avec votre source audio. Le sélecteur **25** doit être placé sur « optical ».

Raccordement de l'émetteur au réseau électrique

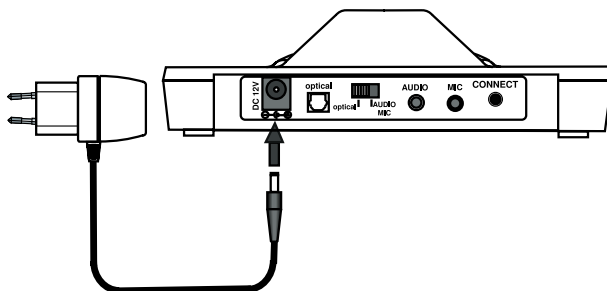

Enfichez le connecteur du bloc d'alimentation dans la prise «DC12V», puis branchez le bloc d'alimentation dans une prise de courant.

L'accu dans le récepteur doit être chargé pendant 6 heures avant la première utilisation.

Utilisation du SWING digital

Utilisation de la version standard SWING digital

Pour utiliser le SWING digital, procédez de la manière suivante :

1. Allumez votre source audio (par ex. votre téléviseur).
2. Réglez tout d'abord le volume du récepteur au plus bas à l'aide de la molette de réglage **1** sur le récepteur afin de protéger votre ouïe. Tournez la molette vers le «5» pour augmenter le volume et vers le «0» pour le diminuer.
3. Portez le récepteur à vos oreilles. Le récepteur se met automatiquement en marche lorsque vous écartez les branches. Le voyant d'état vert **4** indique que le récepteur est en marche.
4. Le voyant d'état bleu (barre) de l'émetteur **22** s'allume dès que le contact est établi entre l'émetteur et le récepteur
5. Réglez le volume à votre convenance **1**.
6. Lorsque vous retirez le récepteur de vos oreilles, il s'éteint automatiquement. Nous vous conseillons de toujours replacer le récepteur dans le réceptacle prévu à cet effet sur l'émetteur afin que l'accu soit toujours parfaitement chargé.

Utilisation du SWING digital LR

Pour utiliser le SWING digital LR, procédez de la manière suivante :

1. Allumez votre source audio (par ex. votre téléviseur).
2. Réglez tout d'abord le volume du récepteur au plus bas à l'aide de la molette de réglage **9** du récepteur afin de protéger votre ouïe. Tournez la molette vers le «5» pour augmenter le volume et vers le «0» pour le diminuer.
3. Assurez-vous que la fermeture de sécurité de la boucle magnétique est bien fermée. Le système de fermeture de la boucle magnétique facilite la mise du récepteur et minimise les risques d'accident.
4. Le récepteur s'allume et s'éteint avec l'interrupteur ON/OFF au dos du récepteur. Important : après utilisation, éteignez toujours le récepteur afin d'éviter toute décharge de l'accu. Le voyant d'état vert **13** indique que le récepteur est en marche.
5. Le voyant d'état bleu (barre) de l'émetteur **22** s'allume dès que le contact est établi entre l'émetteur et le récepteur
6. Mettez votre prothèse auditive en mode «T» ou «MT» ou branchez votre accessoire audio, puis réglez le volume **9** à votre convenance.
7. Après utilisation, éteignez le récepteur. Nous vous conseillons de toujours replacer le récepteur dans le réceptacle prévu à cet effet sur l'émetteur afin que l'accu soit toujours parfaitement chargé.

Fermeture de sécurité de la boucle magnétique

(seulement pour la version SWING digital LR)

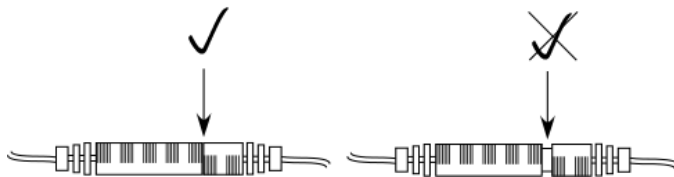

Pour un bon fonctionnement, veuillez vous assurer que la fermeture de sécurité de la boucle magnétique soit bien fermée.

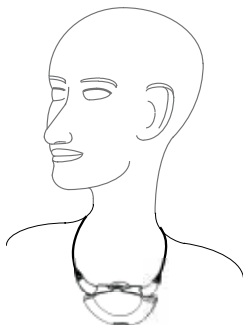

Veillez à porter le récepteur correctement.

Ecoute avec la sortie casque jack stéréo 3,5 mm

(seulement pour la version SWING digital LR)

Les accessoires suivants sont raccordables à la prise jack stéréo 3,5 mm **17**:

- Ecouteurs discrets (oreillettes)
- Casque stéthoscopique, système fermé
- Casque léger, modèle classique
- Plaquette d'induction monaurale
- Plaquette d'induction binaurale
- Cordon monaural, atténué
- Cordon binaural, atténué

Attention !

Le temps de fonctionnement du récepteur peut être fortement réduit en fonction de l'accessoire qui est raccordé sur la sortie stéréo. Nous recommandons d'acheter un accu supplémentaire pour garantir une autonomie suffisante.

Accouplage de l'émetteur et du récepteur

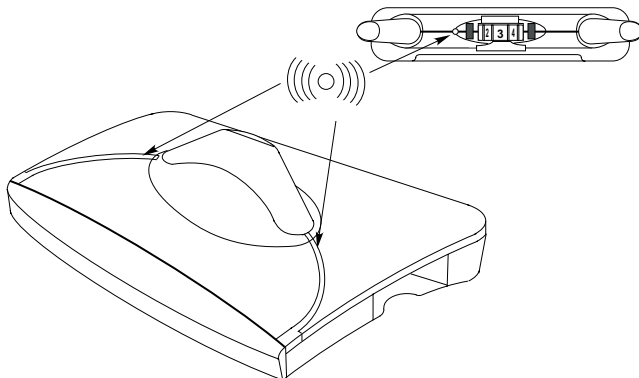

Si vous désirez ajouter un récepteur supplémentaire à un émetteur, vous devez tout d'abord effectuer l'accouplage. Ceci est nécessaire pour que l'émetteur et le récepteur s'identifient et puissent se transmettre les données. L'opération d'accouplage ne s'effectue qu'une seule fois pour chaque récepteur. Vous ne pouvez accoupler plus de 4 récepteurs par émetteur.

Si le récepteur ne détecte pas d'émetteur, le voyant rouge **4/13** clignote pour indiquer qu'aucun signal n'est reçu.

Pour accoupler un récepteur à un émetteur, procédez de la manière suivante :

1. Assurez-vous que l'émetteur est bien branché et qu'il est alimenté par le réseau électrique.
2. Mettez le récepteur en marche. Sur la version SWING digital LR, mettez le commutateur sur «ON», sur SWING digital écartez les branches.
3. Appuyez brièvement sur la touche « Connect » **28** de l'émetteur. Le voyant d'état bleu (barre) clignote
4. Appuyez brièvement sur la touche « Connect » **5/14** du récepteur pour achever l'accouplage.
5. Lorsque l'accouplage est terminé, l'émetteur et le récepteur arrêtent de clignoter.

Réglage de la balance

(SWING digital et SWING digital LR uniquement pour sortie stéréo 3,5 mm)

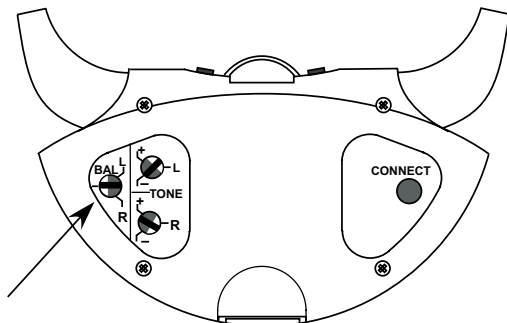

Le réglage de la balance permet de compenser l'équilibre pour l'oreille droite et l'oreille gauche. Réglez la balance de façon à entendre aussi bien sur les deux oreilles.

Réglage de la tonalité

(SWING digital et SWING digital LR)

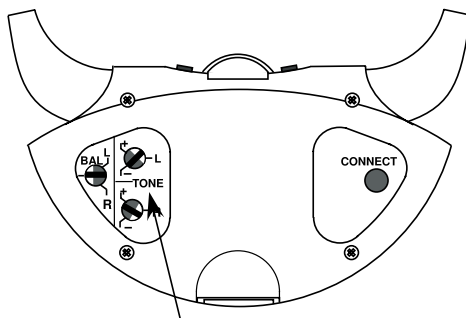

Avec le réglage de la tonalité, vous pouvez adapter la sonorité à votre ouïe, l'oreille droite se règle indépendamment de l'oreille gauche.

Attention : Sur la version SWING digital LR, vous pouvez uniquement régler la sonorité dans la boucle d'induction avec la molette de réglage (R).

Réglage tonalité gauche et droite possible pour sortie stéréo 3,5 mm.

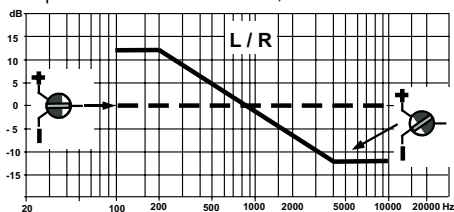
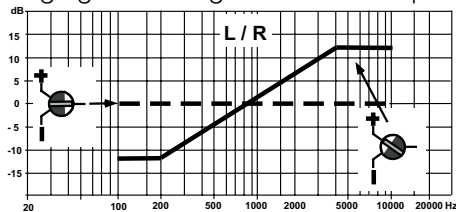

Réglage du volume

Réglez le volume avec la molette de réglage à un niveau d'écoute qui vous est agréable.

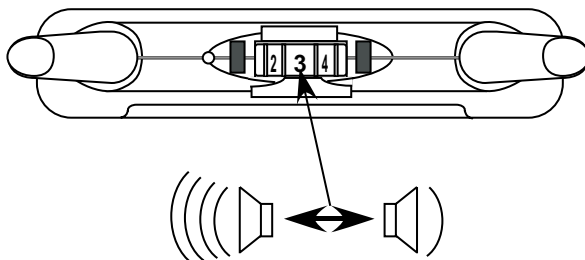

Protection transparente

La protection transparente protège la molette de réglage du volume contre tout réglage accidentel et contre la poussière ou l'infiltration de liquides.

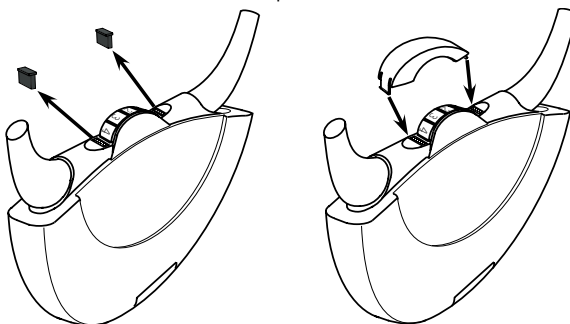

Enlevez les deux protections en caoutchouc et enclipez la protection transparente dans les ouvertures jusqu'à entendre les clics.

Portée

SWING digital utilise la toute dernière technologie 2,4 GHz. La portée dans les circonstances optimales peut aller jusqu'à 45 m. La portée dépend fortement du bâtiment et de l'environnement. La technologie sans fil 2,4 GHz transmet à travers les murs.

Recharge de l'accu

Entièrement chargé l'accu dispose d'une autonomie pouvant aller jusqu'à 6 h d'utilisation. Lorsque l'accu est presque vide, le voyant rouge d'état **4/13** commence à clignoter sur le récepteur. Il faut alors recharger l'accu ou permuter avec un accu chargé. La durée de fonctionnement est dépendante du niveau sonore réglé et de ce que vous entendez.

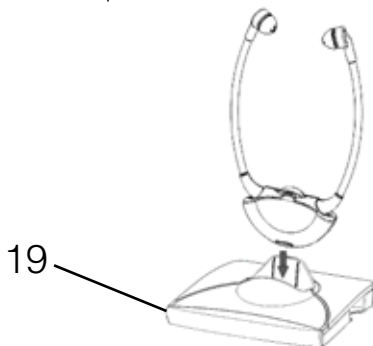

Après utilisation, placez le récepteur délicatement sur son réceptacle sans forcer.

Veillez à ce que le récepteur soit disposé correctement dans son réceptacle de charge. Lorsque le récepteur est en train d'être rechargé, le voyant de charge rouge du réceptacle **19** est allumé (sur la gauche de l'émetteur) Dès que l'accu dans le récepteur est entièrement chargé, le voyant de charge du réceptacle **19** passe au vert.

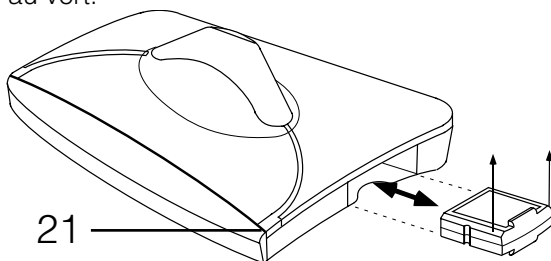

Vous pouvez également recharger un accu supplémentaire dans l'émetteur. Les accus supplémentaires sont disponibles auprès de votre vendeur. L'accu supplémentaire peut être inséré dans le réceptacle de charge latéral **20** (sur la droite). Veillez à l'insérer dans le bon sens sans forcer. Lorsque le voyant de charge du réceptacle de charge **21** est rouge, l'accu est en train d'être rechargé. Lorsque celui-ci passe au vert, l'accu est complètement rechargé. Nous conseillons de permuter une fois par semaine l'accu dans le récepteur avec celui rechargé dans l'émetteur. Ainsi, ils sont utilisés régulièrement et atteignent une durée de vie optimale. Avec le temps, les accus perdent de leur capacité et l'autonomie d'utilisation en est réduite au fur et à mesure.

Nettoyage et entretien

Nettoyage de l'émetteur et du récepteur

S'il est sale, nettoyez l'appareil avec un chiffon doux, propre et légèrement humide.

Débranchez l'émetteur du réseau électrique avant de commencer à le nettoyer.

Nettoyage des embouts en silicone

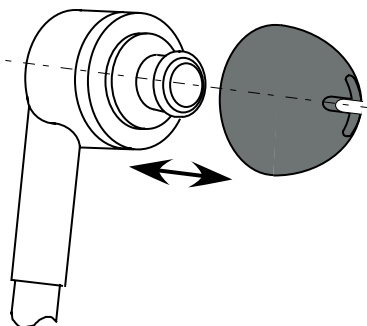

Vous pouvez retirer les embouts en silicone des écouteurs. Nettoyez-les avec de l'eau savonneuse. Séchez-les bien et replacez-les sur les écouteurs.

Echange des embouts en silicone

Si les embouts en silicone sont trop encrassés, remplacez-les.

Vous pouvez retirer les embouts en silicone des écouteurs et mettre des embouts neufs.

Important

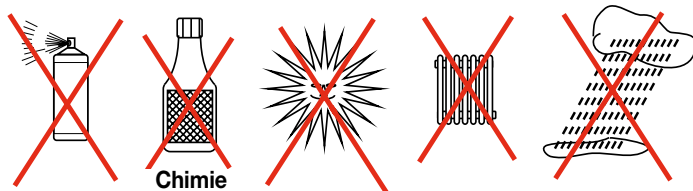

Tout endommagement du produit dû à une utilisation inappropriée ainsi que des dérangements provenant d'un encrassement important ne sont pas couverts par la garantie.

Cet appareil n'est pas protégé contre les projections d'eau. Ne pas poser d'objet rempli d'un liquide, par exemple un vase, près de l'appareil.

De même, ne pas poser près de l'appareil une source de combustion comme par exemple une bougie allumée.

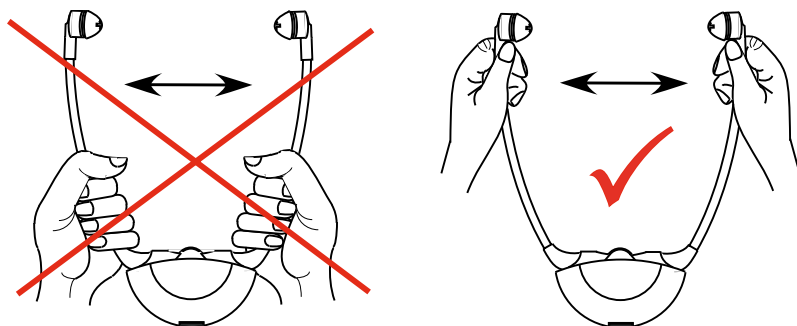

Garantie

Le produit est très fiable. Si, en dépit d'un montage et d'un emploi corrects, des dysfonctionnements apparaissent, veuillez contacter votre vendeur ou vous adresser directement au fabricant. La garantie comprend la réparation gratuite y compris la réexpédition. La seule condition est de renvoyer l'appareil complet dans son emballage d'origine. Ne le jetez donc pas. Cette garantie ne s'applique pas pour des dommages occasionnés par une mauvaise manipulation ou encore des tentatives de réparation par des personnes non autorisées (endommagement du cachet signalétique de l'appareil). Les réparations sous garantie ne sont exécutées qu'après réception du certificat de garantie dûment rempli ou d'une copie de la facture ou du ticket de caisse du vendeur. Le numéro de série de l'appareil doit être indiqué dans tous les cas.

Consigne environnementale/Gestion des déchets



Elimination des appareils électriques et électroniques usagés (à appliquer dans les pays de l'Union Européenne et dans les autres pays européens avec un système de collecte séparée de ces appareils). Ce symbole figurant sur le produit ou sur son emballage signifie que ce produit ne doit pas être éliminé avec les déchets ménagers mais doit être remis à une déchetterie ou à un point de collecte pour le recyclage des appareils électriques et électroniques. Toute contribution à l'élimination correcte de ce produit protège l'environnement et la santé de tous. L'environnement et la santé sont mis en danger par une élimination inadaptée des déchets. Le recyclage des matériaux aide à réduire la consommation de matières premières. Pour obtenir de plus amples informations sur le recyclage de ce produit, renseignez-vous auprès de votre commune, des services municipaux d'élimination des déchets ou auprès de votre vendeur.

Accu



L'accu fourni est recyclable. Mettez l'accu au rebut en le déposant dans un conteneur à batteries ou en le confiant à votre vendeur.

Dans un souci de protection de l'environnement, ne mettez au rebut que les accus déchargés.



Cet appareil est conforme aux exigences des directives de la communauté européenne ci-dessous :

- la directive R&TTE 1999/5/EG
- la directive RoHS 2002/95/EG
- la directive WEEE 2002/96/EG
- la directive CDM 2004/108/EG
- la directive basse tension 2006/95/EG

La conformité avec les directives ci-dessus est attestée par le logo CE apposé sur l'appareil.

Les déclarations de conformité CE sont consultables sur le site Internet www.humantechnik.com

Sous réserve de modifications techniques.

Pannes et remèdes

Pannes	Causes	Remède
Les témoins de charge ne s'allument pas malgré que l'accu est inséré dans le receptacle de charge latérale et le récepteur placé dans son réceptacle	Absence d'alimentation électrique	Vérifiez si le bloc d'alimentation est bien branché dans la prise de courant et enfiché dans l'émetteur ou si la prise de courant n'est pas défectueuse ou n'est plus alimentée (déclenchement dijoncteur, fusible)
Le témoin de charge ne s'allume pas malgré un accu placé dans le réceptacle de charge de l'émetteur	Pas de contact entre l'accu et l'émetteur.	Vérifiez si l'accu est inséré dans le bon sens et introduit entièrement.
Le voyant de charge du réceptacle du récepteur ne s'allume pas alors que le récepteur est posé dans le réceptacle	Pas de contact entre l'accu du récepteur et l'émetteur.	Vérifiez si l'accu est inséré dans le bon sens et introduit en entier dans le récepteur ou si le récepteur est bien posé dans le réceptacle
	Pas d'accu dans le récepteur.	Placez un accu dans le récepteur.
Le récepteur ne fonctionne pas. Pas de son.	L'émetteur n'est pas ou incorrectement branché au téléviseur ou à la chaîne Hi-Fi.	Vérifiez les câbles et les branchements entre l'émetteur et le téléviseur ou la chaîne Hi-Fi. Vérifiez également à l'aide du manuel d'utilisation du téléviseur ou de la chaîne Hi-Fi si la sortie audio est adaptée ou si la sortie casque est active
	Le téléviseur ou la chaîne Hi-Fi ne sont pas en marche.	
	L'accouplement a disparu.	Procédez au nouvel accouplement de l'émetteur et du récepteur

Symptômes	Causes	Remède
Le récepteur ne fonctionne pas. Pas de transmission du son.	Le récepteur n'est pas allumé. (SWING digital LR)	Le récepteur s'allume et s'éteint à l'aide de l'interrupteur ON/OFF au dos de l'appareil. (SWING digital LR)
	Pas d'accu dans le récepteur.	Placez un accu dans le récepteur.
	L'accu dans le récepteur stéthoscopique est vide ou non rechargé.	Remplacez-le par un accu entièrement rechargé.
La transmission du son est mauvaise (grésillements) et perturbée.	Le récepteur est trop éloigné de l'émetteur.	Assurez-vous que la distance n'est pas trop grande entre l'émetteur et le récepteur.
La transmission subit des distorsions, n'est pas nette et est également perturbée.	L'accu est presque vide.	Remplacez-le par un accu entièrement rechargé.
La transmission de son a été interrompue un court instant et fonctionne à nouveau.	Le récepteur est trop éloigné de l'émetteur. L'environnement (par ex. les murs) perturbe la réception.	Approchez-vous de l'émetteur avec le récepteur.
La charge de l'accu suffit seulement pour une courte durée.	L'accu n'est pas entièrement rechargé ou est défectueux. Il n'est plus en état de fournir de l'énergie.	Remplacez-le par un accu entièrement rechargé ou par un accu neuf.

Caractéristiques techniques

Modulation FM :	Stéréo
Fréquence porteuse :	2,4 GHz
Réponse en fréquences :	20 – 20 000 Hz
Taux de distorsion :	< 1 %
Rapport signal/bruit :	> 90 dB
Plage de fonctionnement :	0 °C – 55 °C

Récepteur stéthoscopique :

Autonomie :	env. 6 h
Volume maximal :	env. 125 dB
Poids :	env. 58 g

Emetteur :

Puissance absorbée :	env. 4,5 VA
Alimentation électrique :	12 V DC
Alimentation, bloc d'alimentation :	100 – 240 V AC, 50 – 60 Hz
Poids :	env. 143 g

Inhoudsopgave	Pagina
Veiligheidsinstructies	65
Leveringsomvang	66
In één oogopslag	67
Overzicht hoofdtelefoon:	67
Overzicht LR-hoofdtelefoon:	67
Overzicht zender:	67
Overzicht accessoires:	67
Zender aansluiten op een geluidsbron	68
Zender aansluiten op een cinch-bus	69
Zender aansluiten op een SCART-bus (Optioneel)	69
Zender aansluiten op een hoofdtelefoonaansluiting	70
Zender op de microfoon aansluiten (Optioneel)	70
Zender op digitale aansluiting (Toslink) aansluiten	71
Zender aansluiten op het stroomnet.	71
Swing digital gebruiken	72
SWING digital standaard versie gebruiken	72
SWING digital LR gebruiken	72
Veiligheidssluiting in de teelus.	73
Luisteren met de 3,5 mm stereo-uitgang	73
Zender en ontvanger verbinden	74
Balance instellen	75
Toon instellen	75
Volume instellen	76
Transparante afdekking	76
Bereik	76
Accu opladen	77
Reinigen en verzorgen	78
Zender en ontvanger reinigen	78
Siliconen oorstukken reinigen	78
Vervanging van de siliconen oorstukken	78
Belangrijke aanwijzingen	79
Garantie	79
Milieu/Verwijdering	80
Accu	80
Oorzaken van storingen en remedies	81
Technische gegevens	83

Veiligheidsinstructies

- Lees deze gebruiksaanwijzing zorgvuldig en in zijn geheel door, voordat u het toestel in bedrijf stelt en gebruikt.
- Bewaar deze gebruiksaanwijzing zorgvuldig, zodat deze ook voor andere gebruikers altijd toegankelijk is.
- Het toestel en met name de nettransformator zijn uitsluitend bestemd voor gebruik in droge binnenruimtes. Het correct functioneren is gegarandeerd bij een kamertemperatuur van 10°C tot 35°C.
- Behandel het toestel en de accessoires steeds zorgvuldig en plaats deze alleen op plaatsen die zo stofarm en schoon mogelijk zijn.
- Reinig de zender en de ontvanger regelmatig. De zachte siliconen oorstukken dienen uit hygiënische overwegingen regelmatig gereinigd te worden. Ter vervanging gebruikt u hiervoor de als extra accessoire aangeboden zachte siliconen oorstukken.
- Lakken en meubelpolishes kunnen de rubberen pootjes van de zender chemisch aantasten en daardoor schade aan de oppervlakken van uw meubels veroorzaken.
- Gebruik voor de stroomvoorziening van de zender alleen de meegeleverde nettransformator.
- Bij meerdaagse afwezigheid raden wij aan de nettransformator uit het stopcontact te trekken.

Let op:

Bij uw ontvanger kan een hoog volume ingesteld worden. Volg onderstaande aanwijzingen op om uw gehoor, of het gehoor van personen met een normaal gehoor, in het specifiek dat van kinderen, te behoeden voor gehoorschade door een te hoog volume:

1. Stel een lage volumeniveau in, voordat u de ontvanger opzet.
2. Stel het volume tijdens het gebruik in op een voor u aangenaam niveau. Raadpleeg, voordat u dit product gebruikt met een pacemaker, uw arts of de fabrikant van de pacemaker om er zeker van te zijn dat geen enkele functie van de pacemaker nadelig beïnvloed wordt.
3. Gebruik de SWING alleen met inachtneming van de veiligheidsinstructies/veiligheidsrichtlijnen van uw arts of de fabrikant, indien u andere medische apparaten heeft.

Veiligheidsinstructies voor de lithium-polymeer accu

De in de SWING gebruikte accu is een lithium-polymeer accu die volgens de meest actuele voorschriften en veiligheidsbepalingen gefabriceerd is. Bij misbruik of gebruik dat niet volgens de richtlijn is, kan de accu beschadigd worden en in dat geval aanvaardt Humantechnik geen aansprakelijkheid.

Waarschuwing!

In extreme gevallen bestaat er gevaar voor:



- hitteontwikkeling
- vuurontwikkeling
- explosie
- rook- of gasontwikkeling

- De accu niet boven 70°C verhitten, bv. door zoninstraling of door deze in het vuur te werpen.
- De accu niet blootstellen aan vochtigheid.
- De accu niet kortsluiten.
- De accu niet demonteren of vervormen.
- Toestel / accu koel en droog bij kamertemperatuur bewaren.
- Gebruik voor de accu uitsluitend de daarvoor bestemde opladers.
- Indien de accu langere tijd niet gebruikt wordt, de accu in het toestel regelmatig opnieuw opladen (iedere 6 maanden gedurende ca. 1 uur).
- De accu alleen bij een omgevingstemperatuur van 10°C tot 40°C opladen.
- Bij een duidelijk defect toestel de accu niet weer opladen.
- Geef defecte toestellen c.q. toestellen met lege accu's uitsluitend terug aan uw vakhandelaar.

Leveringsomvang

Tot de leveringsomvang van de SWING digital / SWING digital LR behoren:

- 1 SWING digitale ontvanger
- 1 SWING digitale zender
- 1 accu AP12A
- 1 schroevendraaier
- 1 adapter
- 1 audio-aansluitkabel met 3,5 mm stereo jack
- 1 audio-adapter 3,5 mm op 6,3 mm jack
- 1 cinch-adapter
- 1 Toslink-kabel
- 1 paar extra siliconen oorstukken klein (niet LR-versie)

In één oogopslag

In deze gebruiksaanwijzing kunt u de eerste 2 pagina's uiteenvouwen. Op deze pagina's ziet u de afbeeldingen voor de SWING met nummeraanduiding.

Overzicht hoofdtelefoon:

- 1 Regelaar voor volume
- 2 Luidsprekerstukken
- 3 Batterijvak
- 4 Status-led
- 5 Verbindingsknop (Connect)
- 6 Balance (Bal)
- 7 Toonverstelling links en rechts (Tone)

Overzicht LR-hoofdtelefoon:

- 8 Aan / Uit schakelaar (On / Off)
- 9 Regelaar voor volume
- 10 Inductielus
- 11 Verstikkingsbeveiliging
- 12 Batterijvak
- 13 Status-led
- 14 Verbindingsknop (Connect)
- 15 Balance (Bal)
- 16 Toonverstelling links en rechts (Tone)
- 17 Stereo-uitgang 3,5 mm

Overzicht zender:

- 18 Oplader
- 19 Laad-led voor ontvanger in oplader
- 20 Reservebatterij voor oplader
- 21 Laad-led voor reservebatterij oplader
- 22 Status-led zenden

Overzicht accessoires:

- 23 Aansluiting voor adapter
- 24 optische Toslink-aansluiting
- 25 AUDIO, MIC / optical omschakelaar
- 26 Bus voor het aansluiten op een geluidsbron (groen)
- 27 Bus voor het aansluiten van een microfoon (zwart)
- 28 Verbindingsknop (Connect)

Wij feliciteren u met de aanschaf van uw »SWING« hoofdtelefoon. U heeft hiermee gekozen voor een modern en betrouwbaar toestel. Gelieve de gebruiksaanwijzing aandachtig door te lezen, om het toestel correct in bedrijf te kunnen nemen en vertrouwd te raken met alle mogelijkheden ervan.

Zender aansluiten op een geluidsbron

Schakel de geluidsbron uit, voordat u de zender aansluit.

U beschikt over meerdere mogelijkheden om de SWING digital met een geluidsbron (bv. televisie, enz.) te verbinden.

Controleer welke aansluitmogelijkheden uw geluidsbron heeft.



– cinch-bus



– SCART-bus



– hoofdtelefoonaansluiting



– externe microfoon (optioneel)

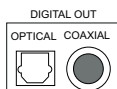

– S/PDIF IRe uitgang

Zender aansluiten op een cinch-bus

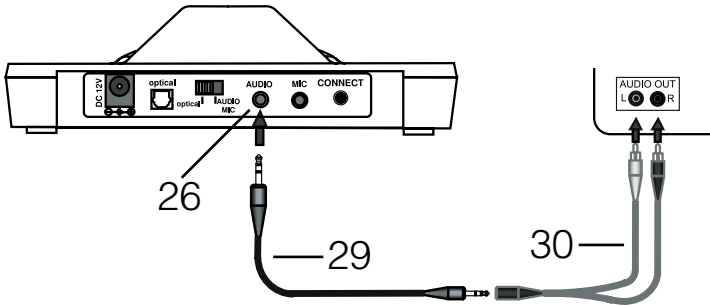

Steek de meegeleverde audio-aansluitkabel **29** in de groene “audio”-aansluitbus **26** van de zender. Verbind de adapterkabel met de cinch-stekkers **30** in de audio-aansluitkabel **29**.

Steek de cinch-stekker in de cinch-aansluiting van uw geluidsbron. Let er daarbij op dat de witte aansluiting ook aangesloten wordt op de witte aansluiting van de geluidsbron.

Let er daarbij op dat de rode aansluiting ook aangesloten wordt op de rode aansluiting van de geluidsbron.

Zender aansluiten op een SCART-bus (optioneel)

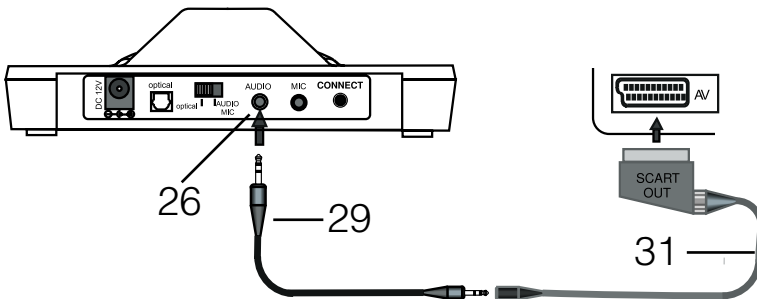

De SCART - adapter wordt niet standaard meegeleverd. Hij is verkrijgbaar bij uw speciaalzaak.

Steek de meegeleverde audio-aansluitkabel **29** in de groene “audio”-aansluitbus **26** van de zender. Steek de SCART-adapter **31** in de audioaansluitkabel **29**. Steek de SCART-adapter in de SCART-bus van uw geluidbron

Zender aansluiten op een hoofdtelefoonaansluiting

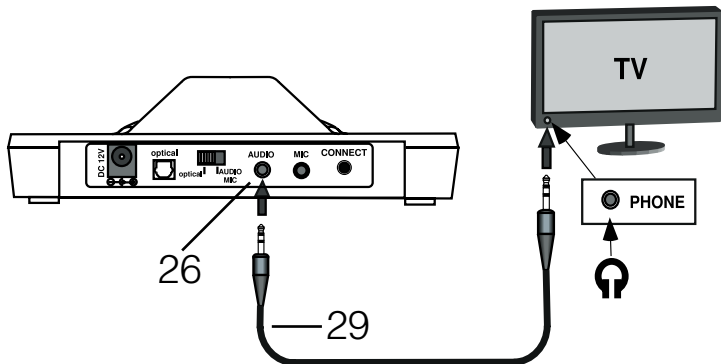

Steek de meegeleverde audio-aansluitkabel **29** in de groene “audio”-aansluitbus **26** van de zender. Steek de audio-aansluitkabel **29** in de hoofdtelefoonaansluiting van uw geluidsbron.

Mogelijk heeft u de adapter voor de 6,3mm hoofdtelefoonstekker nodig voor het aansluiten van de hoofdtelefoon op uw geluidsbron. Stel het volume van uw geluidsbron in op een gemiddeld volume.

Zender op de microfoon aansluiten (Optioneel)

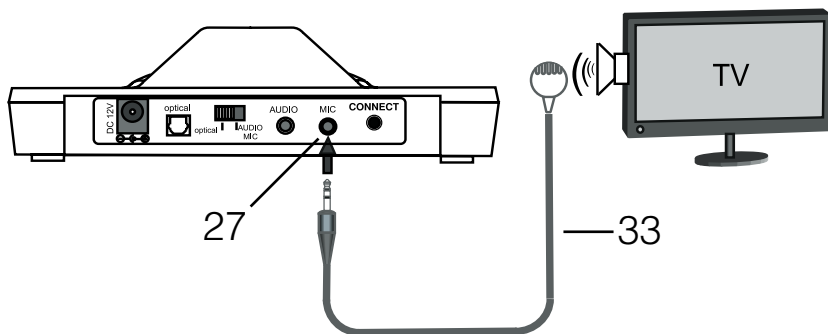

De microfoon is niet inbegrepen bij de leveringsomvang. Deze kan bij uw vakhandelaar verkregen worden. Er kan daarvoor alleen een microfoon A-4967-0 gebruikt worden.

Steek de microfoon **33** in de zwarte “MIC”-aansluiting **27** van de zender. Bevestig de microfoon aan de luidspreker van uw geluidsbron.

Zender op digitale aansluiting (Toslink) aansluiten

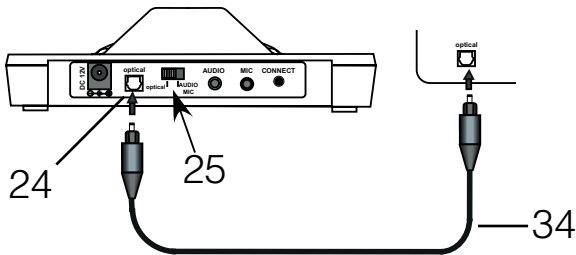

Steek de optische Toslink-kabel **34** in de „optical“-aansluiting **24** van de zender en verbindt deze met uw geluidbron. De schakelaar **25** moet op „optical“ worden gezet.

Zender aansluiten op het stroomnet.

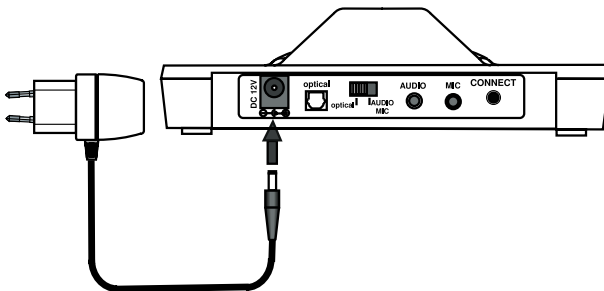

Verbind de meegeleverde nettransformator met de zender via de nettransformatoraansluiting „DC12V“. Verbind de nettransformator zelf met een stopcontact.

Voor de eerste ingebruikneming moet de ontvanger met de ingebouwde accu 6 uur opgeladen worden.

Swing digital gebruiken

SWING digital standaard versie gebruiken

Ga als volgt te werk om de SWING digital te gebruiken:

1. Zet uw geluidsbron (bv. televisie) aan.
2. Stel met de volumeregelaar **1** op de ontvanger eerst een laag volume in om uw gehoor te beschermen. Het volume neemt toe bij draaien in de richting "5" en neemt af bij draaien in de richting "0".
3. Zet de hoofdtelefoon op. De hoofdtelefoon gaat door het spreiden van de beugel automatisch aan. De groene led **4** laat zien wanneer de ontvanger aanstaat.
4. De blauwe led-balk **22** licht op zodra de zender contact heeft met de ontvanger en zendt.
5. Stel het gewenste volume **1** in.
6. Wanneer u de hoofdtelefoon afzet, wordt deze automatisch weer uitgeschakeld. Wij raden aan de hoofdtelefoon steeds in de zender terug te plaatsen, omdat zo de batterij altijd opgeladen is.

SWING digital LR gebruiken

Ga als volgt te werk om de SWING digital te gebruiken:

1. Zet uw geluidsbron (bv. televisie) aan.
2. Stel met de volumeregelaar **9** op de ontvanger eerst een laag volume in om uw gehoor te beschermen. Het volume neemt toe bij draaien in de richting "5" en neemt af bij draaien in de richting "0".
3. Controleer of de ringlusluiting helemaal gesloten is. De ringlusluiting is er voor het makkelijk omdoen en om ongevallen tot een minimum te reduceren.
4. De ontvanger wordt met de ON/OFF schakelaar op de achterzijde aangezet. Let op: na gebruik de ontvanger altijd uitzetten, omdat de accu zich zo zelf ontlad. De groene led **13** laat zien wanneer de ontvanger aanstaat.
5. De blauwe led-balk **22** licht op zodra de zender contact heeft met de ontvanger en zendt.
6. Stel het gewenste volume in.
7. Na gebruik de ontvanger uitschakelen. Wij raden aan de ontvanger steeds in de zender terug te plaatsen, omdat zo de batterij altijd opgeladen is.

Veiligheidssluiting in de telelus.

(Alleen voor de LR-versie)

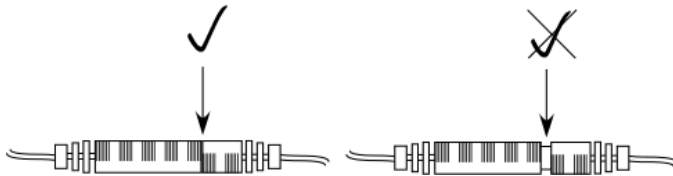

Let er a.u.b. op dat de veiligheidssluiting in de telelus volledig gesloten is, omdat zo het correct functioneren gewaarborgd is.

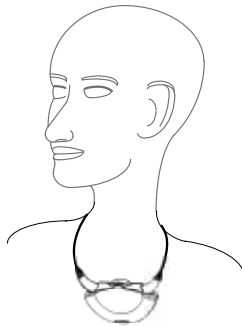

Let er op dat de ontvanger correct gedragen wordt.

Luisteren met de 3,5 mm stereo-uitgang

(Alleen voor de LR-versie)

Op de 3,5 stereo-jack **17** kunnen de volgende accessoires aangesloten worden:

- oortelefoons, discreet model
- kinbeugeltelefoon, gesloten systeem
- lichtgewicht koptelefoon, klassiek model
- inductieplaatjes monooraal
- inductieplaatjes biauraal
- Eurokabel monooraal, gedempt
- Eurokabel biauraal, gedempt

Let op!

De gebruiksduur van de ontvanger kan sterk afnemen, afhankelijk van welke accessoire aan de stereo-uitgang aangesloten wordt. Wij raden aan een extra accu te kopen om een lange gebruiksduur te garanderen.

Zender en ontvanger verbinden

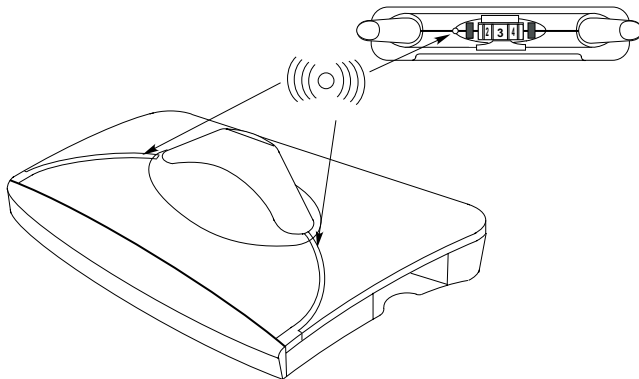

Indien u een extra ontvanger aan een zender toe wilt voegen, moet deze eerst met de zender verbonden worden. Dit is nodig, zodat de zender en ontvanger elkaar herkennen en de gegevens gecodeerd overgedragen kunnen worden.

Dit is voor iedere hoofdtelefoon maar één keer nodig. Er kunnen maximaal 4 hoofdtelefoons met een zender verbonden worden.

Wanneer de hoofdtelefoon geen zender vindt, knippert de rode led **4/13** en wordt er geen signaal ontvangen.

Om een ontvanger met een zender te verbinden, gaat u als volgt te werk:

1. Verzekert u zelf ervan dat de zender aangesloten is op het stopcontact en stroom krijgt.
2. Stel de ontvanger op, zodat deze aanstaat. Bij de SWING digital LR-versie, de LR-ontvanger aanzetten.
3. Druk bij de zender even de toets **28** „Connect“ in. De blauwe led-balk begint te knipperen.
4. Druk bij de ontvanger even de toets **5/14** „Connect“ in om de samenwerking van de componenten te beëindigen.
5. Indien de koppeling gelukt is, houden de zender en de ontvanger op met knipperen.

Balance instellen

(SWING digital en 3,5 mm stereo-uitgang SWING digital LR)

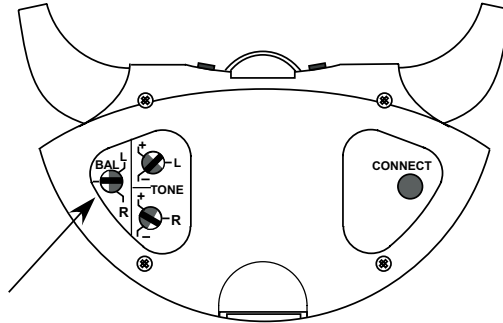

De balance regelt de verdeling van het volume tussen het linker en rechter oor. Stel de balance zo in dat u met beide oren even goed hoort.

Toon instellen

(SWING digital en SWING digital LR)

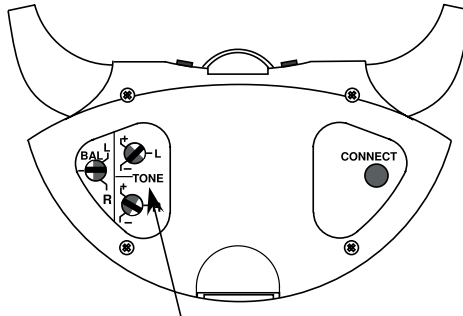

Met de regeling van de toon kunt u de toon, links en rechts onafhankelijk van elkaar, aan uw gehoor aanpassen.

Opgelet: bij de SWING digital LR kunt u met de klankregelaar voor rechts (R) de klank in de ringlus aanpassen.

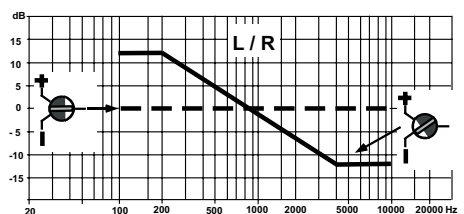
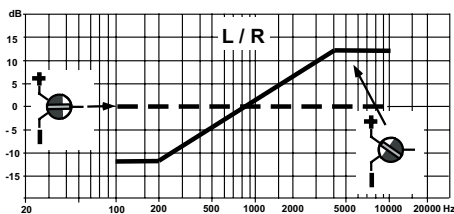

Volume instellen

Stel met de regelaar voor het volume een voor u aangenaam volume in.

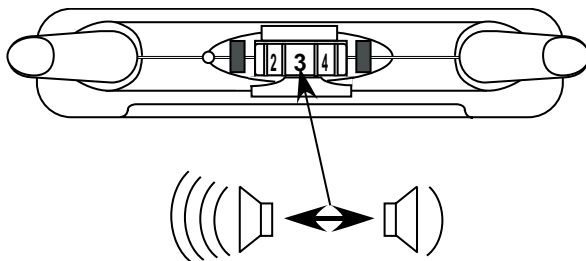

Transparante afdekking

De transparante afdekking beschermt de volumeregelaar tegen het onbedoeld verstellen van de volumeregelaar en tegen verontreiniging door stof of vloeistoffen.

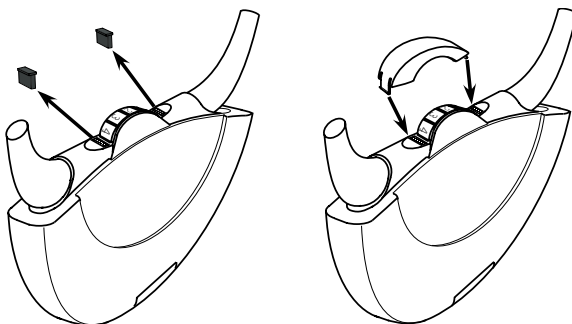

Verwijder de beide rubberen afdekkingen en klik de transparante afdekking in de openingen.

Bereik

SWING digital maakt gebruik van de nieuwste 2,4 Ghz-technologie.

Het bereik is in optimale gevallen max. 45 m.

Het bereik is sterk afhankelijk van het gebouw en de omgeving.

De 2,4 Ghz-radiotechnologie werkt ook door muren heen.

Accu opladen

Wanneer de accu vol is, kan deze tot max. 6 uur gebruikt worden. Wanneer de accu bijna leeg is, begint de rode led **4/13** te knipperen. Dan moet de accu opgeladen of verwisseld worden. De gebruiksduur is afhankelijk van het volume dat u ingesteld heeft en van wat u hoort.

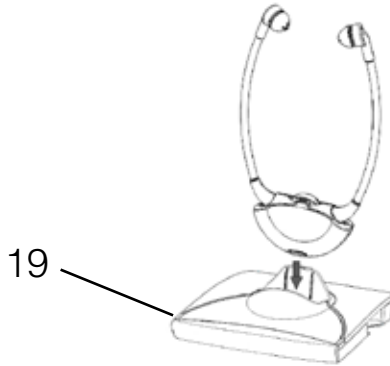

Plaats de ontvanger naar gebruik zonder hard te drukken in de opladerstandaard van de ontvanger.

Let er daarbij op dat de ontvanger goed geplaatst is. Wanneer de ontvanger opgeladen wordt, licht de rode led **19** op links van de ontvanger. Zodra de accu in de ontvanger opgeladen is, wordt de led **19** groen.

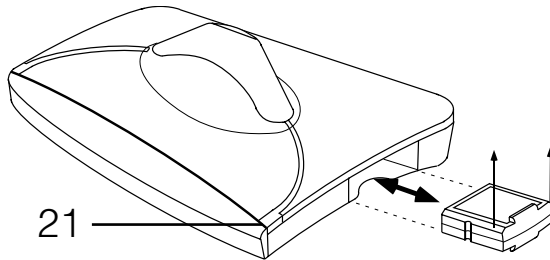

Er kan een extra accu in de zender opgeladen worden. Extra accu's zijn verkrijgbaar bij uw vakhandelaar.

De extra accu kan in het oplaadgedeelte **20** aan de rechter zijkant gestoken worden. Let er daarbij op dat de gekartelde kant naar boven wijst en dat deze er niet met te veel kracht ingestoken wordt. Als de led **21** rood oplicht, wordt deze accu opgeladen, als de led **21** groen is, is deze klaar voor gebruik.

Wij raden aan de accu uit de ontvanger en de reserveaccu uit de zender wekelijks om te wisselen. Zo worden de accu's regelmatig gebruikt en bereiken ze een maximale levensduur.

Alle accu's verliezen in de loop van de tijd hun capaciteit. Dit merkt u aan de kortere gebruiksduur.

Reinigen en verzorgen

Zender en ontvanger reinigen

Bij verontreiniging reinigt u het toestel af en toe met een zachte, schone, enigszins bevochtigde doek.

Koppel de zender los van het stroomnet, voordat u begint met reinigen.

Siliconen oorstukken reinigen

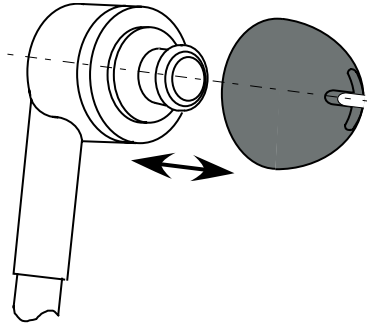

U kunt het oorstuk van de houder omlaagtrekken. Reinig het oorstuk met mild zeepwater. Droog de oorstukken goed en plaats ze er vervolgens weer op terug.

Vervanging van de siliconen oorstukken

De huidneutrale siliconen oorstukken kunnen bij sterke verontreiniging vervangen worden.

U kunt het oorstuk van de houder omlaagtrekken. De nieuwe siliconen oorstukken kunnen over de houder gestoken worden.

Belangrijke aanwijzingen

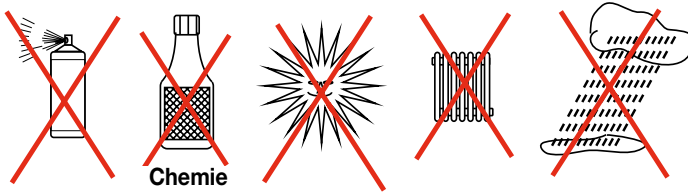

Schade aan het product, veroorzaakt door onjuiste behandeling en storingen door sterke verontreiniging, zijn uitgesloten van de garantie.

Het toestel is niet beschermd tegen opspattend water. Zet geen met vloeistof gevulde voorwerpen, bv. vazen, op het toestel.

Er mogen evenwel geen open vuurbronnen, zoals bv. brandende kaarsen, op het toestel geplaatst worden.

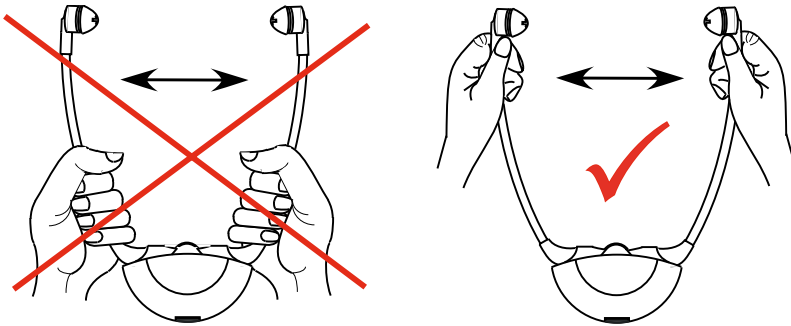

Garantie

De Swing is zeer betrouwbaar. Mochten er ondanks correcte montage en bediening storingen optreden, neem dan contact op met uw vakhandelaar of wend u zich direct tot de fabrikant. De garantie omvat de kostenloze reparatie en terugzending. Zend het indien mogelijk terug in de originele verpakking, gooi deze daarom niet weg. De garantie vervalt bij schade die werd veroorzaakt door foutieve behandeling of reparatiepogingen door niet-geautoriseerde personen (verbreking van de toestelverzegeling). Reparaties op garantie worden alleen uitgevoerd als het ingevulde garantiebewijs met een kopie van de factuur/het bonnetje van de vakhandelaar wordt ingestuurd. Het toestelnummer moet altijd worden vermeld.

Milieu/Verwijdering



Verwijdering van gebruikte elektrische en elektronische apparatuur (toe te passen in de landen van de Europese Unie en andere Europese landen met een afzonderlijk inzamelsysteem voor deze apparaten).

Het symbool op het product of de verpakking wijst erop dat dit product niet als normaal huishoudelijk afval mag worden behandeld, maar bij een inzamelpunt voor de recycling van elektrische en elektronische apparatuur moet worden afgegeven c.q. in een afvalton gedaan moet worden. Met uw bijdrage tot een correcte verwijdering van dit product beschermt u het milieu en de gezondheid van uw medemensen. Milieu en gezondheid worden geschaad door een foute verwijdering.

Recycling van materiaal helpt het verbruik van grondstoffen te reduceren. Verdere informatie over de recycling van dit product krijgt u bij uw gemeente, de gemeentelijke afvalverwijderingsbedrijven of de zaak waar u dit product heeft gekocht.

Accu



De meegeleverde accu kan worden gerecycled. Lever de accu in bij de chemokar of bij de vakhandel. Lever alleen lege accu's in om de bescherming van het milieu te garanderen.



Dit toestel voldoet aan de eisen van de volgende EU-richtlijnen:

- 1999/5/EG R&TTE-richtlijn
- 2002/95/EG RoHS-richtlijn
- 2002/96/EG WEEE-richtlijn
- 2004/108/EG EMV-richtlijn
- 2006/95/EG laagspanningsrichtlijn

De conformiteit met de bovengenoemde richtlijnen wordt bevestigd door het CE-teken op het toestel. CE-conformiteitsverklaringen staan online ter beschikking op www.humanteknik.com

Technische wijzigingen voorbehouden

Oorzaken van storingen en remedies

Symptomen	Oorzaak	Remedie
De controlelampjes voor het opladen lichten niet op – ondanks een in het laadstation van de zender geplaatste accu.	De zender krijgt geen stroom van de net-transformator.	Controleer of de net-transformator op het huisstopcontact en de stekker is aangesloten en of het stopcontact in orde is c.q. of er geen zekering geactiveerd is.
Het controlelampje van de oplader licht niet op – ondanks juist geplaatste accu's.	Geen contact tussen accu en laadstation in de zender.	Accu's goed en volledig in de zender zetten.
Controlelampje oplader ontvanger licht niet op – ondanks in het laadstation geplaatste ontvanger.	Geen contact tussen accu in de ontvanger en het laadstation in de zender.	De ontvanger met de goede zijde en helemaal in de zender en het laadstation zetten.
	In de ontvanger is geen accu geplaatst.	Accu in de ontvanger plaatsen.
De ontvanger functioneert niet – geen toonoverdracht.	De zender is niet of niet correct aan de televisie of aan de hifi-installatie aangesloten.	Controleer de kabel en de stekerverbindingen tussen de zender en het televisie- of hifi-toestel.
	Televisietoestel of hifi-installatie staat niet aan.	Controleer met behulp van de gebruiksaanwijzing van het televisie- of hifitoestel of de hoofd-telefoonuitgang correct geschakeld is.
	Verbinding is verloren gegaan	Zender en ontvanger opnieuw verbinden

Symptomen	Oorzaak	Remedie
De ontvanger functioneert niet – geen toonoverdracht.	De ontvanger is niet aangezet. (SWING digital LR)	De ontvanger met de ON/OFF schakelaar op de achterzijde van het toestel aanzetten. (SWING digital LR)
	Geen accu in de ontvanger.	Accu in de ontvanger plaatsen.
	De accu in de ontvanger is leeg of niet opgeladen.	Accu opladen of opgeladen accu plaatsen.
De toonoverdracht is slecht, ruist of is verstoord.	De ontvanger is te ver van de zender verwijderd.	De ontvanger dichterbij de zender richten.
De toonoverdracht werkt vervormd of onduidelijk of verstoord.	De accu-energie is nagenoeg op.	Accu opladen of opgeladen accu plaatsen.
De toonoverdracht wordt kortstondig onderbroken en functioneert dan weer	De ontvanger is te ver van de zender verwijderd. De omgeving (bv. muren) stoort de ontvangst.	Met de ontvanger dichterbij de zender gaan.
De energie van de accu is alleen nog voldoende voor korte tijd.	De accu is niet volledig opgeladen of defect en daarom niet meer in staat om te werken.	Accu opladen of volledig geladen cq. nieuwe volledig geladen accu plaatsen.

Technische gegevens

Modulatieprocedure:	Stereo
Draaggolffrequentie:	2,4 GHz
Toonfrequentie-overdrachtsbereik:	20 – 20000 Hz
Vervormingsfactor:	< 1 %
Signaal-ruis-verhouding:	> 90 dB
Werkingsbereik:	0°C – 55°C

Kinbeugelontvanger:

Werkingsduur:	ca. 6 h
Maximaal volume:	ca. 125 dB
Gewicht:	ca. 58 g

Zender:

Vermogensopname:	ca. 4,5 VA
Stroomvoorziening:	12 Volt DC
Stroomvoorziening, nettransformator:	100–240 Volt 50–60 Hz
Gewicht:	ca. 143 g

Índice	Página
Indicaciones de seguridad	85
Volumen de suministro	86
De un vistazo	87
Vista general de los auriculares:	87
Vista general de los auriculares LR:	87
Vista general del emisor:	87
Vista general de accesorios:	87
Conectar el emisor a una fuente de sonido	88
Conectar el emisor a un casquillo Cinch	89
Conectar el emisor en el casquillo SCART (opcional)	89
Conectar el emisor en la conexión de los auriculares	90
Conectar el emisor con el micrófono (opcional)	90
Conectar el emisor en la conexión digital (Toslink)	91
Conectar el emisor a la red eléctrica.	91
Utilizar Swing digital	92
Utilizar la versión estándar de SWING digital	92
Utilizar SWING digital LR	92
Cierre de seguridad en la eslinga remota	93
Oír con la salida estéreo de 3,5mm	93
Emparejar el emisor y el receptor	94
Configurar el Balance	95
Configurar sonido	95
Configurar volumen	96
Revestimiento transparente	96
Alcance	96
Cargar batería	97
Limpeza y cuidado	98
Limpiar el emisor y el receptor	98
Limpiar los adaptadores de silicona	98
Sustitución de los adaptadores de silicona	98
Indicaciones importantes	99
Garantía	99
Indicación medioambiental/Eliminación	100
Batería	100
Causas a las averías y ayuda	101
Datos técnicos	103

Indicaciones de seguridad

- Antes de poner en servicio el aparato y utilizarlo, lea detenida e íntegramente este manual.
- Guarde cuidadosamente este manual de instrucciones para que esté disponible en cualquier momento para otros usuarios.
- El aparato y, en particular, el aparato de red, han sido concebidos para utilizarse en interiores secos. Se garantiza el perfecto funcionamiento a una temperatura ambiente de 10 °C a 35 °C.
- Maneje el aparato y los accesorios siempre con cuidado y colóquelos en lo posible en lugares con poco polvo y limpios.
- Limpie el emisor y el receptor regularmente. Por motivos higiénicos, los adaptadores blandos de silicona deben limpiarse regularmente. Para sustituirlos, utilice los adaptadores blandos de silicona que se ofrecen en los accesorios especiales.
- Las pinturas y los agentes para el pulido de los muebles pueden atacar las patas de caucho del emisor y provocar daños en las superficies de sus muebles.
- Utilice únicamente el aparato de red suministrado para suministrar corriente al emisor.
- Si usted va a estar ausente varios días, recomendamos desenchufar el aparato de red de la toma de corriente.

Atención:

Se puede configurar un volumen más alto en su receptor. Para proteger su oído o el oído de otras personas con audición normal de lesiones auditivas por un volumen demasiado alto, tenga en cuenta las siguientes indicaciones:

1. Configure un volumen bajo antes de utilizar el receptor.
2. Configure el volumen a un nivel adecuado mientras usa el aparato. Si utiliza un marcapasos, antes de utilizar este producto asegúrese, consultando a su médico o al fabricante del marcapasos, de que las funciones del marcapasos no se verán perjudicadas.
3. Si utiliza otros aparatos médicos, utilice el SWING solamente siguiendo las indicaciones/directivas de seguridad de su médico o del fabricante.

Indicaciones de seguridad para la batería de polímero de litio

La batería que se utiliza para el SWING es una batería de polímero de litio fabricada conforme a los reglamentos y normas de seguridad más actuales. En caso de mal uso o un uso indebido, la batería puede resultar dañada; Humantechnik rechaza cualquier responsabilidad en dichos casos.

¡Advertencia!

En casos extremos, hay peligro de:



- Generación de calor
- Incendio
- Explosión
- Formación de humo o gas

- No deje que la batería se caliente a más de 70 °C, p. ej. por los rayos solares ni la arroje al fuego.
- No someta la batería a la humedad.
- No cortocircuite la batería.
- No desmonte ni deforme la batería.
- Almacene el aparato / la batería en un sitio frío y seco a temperatura ambiente.
- Utilice únicamente los cargadores previstos para la batería.
- Si se deja de utilizar durante largo tiempo, recargue regularmente la batería del aparato (cada 6 meses durante aprox. 1 hora).
- Cargue la batería solamente en un temperatura ambiente de 10°C a 40°C.
- Si detecta defectos en la batería, no la vuelva a cargar.
- Devuelva los aparatos defectuosos o los aparatos con baterías gastadas únicamente a su distribuidor especializado.

Volumen de suministro

En el volumen de suministro de SWING digital / SWING digital LR se incluye:

- 1 Receptor SWING digital
- 1 Emisor SWING digital
- 1 Batería AP12A
- 1 Destornillador
- 1 Cable de red
- 1 Cable de conexión audio con conector de trinquete estéreo de 3,5mm
- 1 Adaptador de audio de 3,5mm en un conector de trinquete de 6,3mm
- 1 Adaptador Cinch
- 1 Cable óptico Toslink
- 1 Par de adaptadores de silicona adicionales, pequeños (no en la versión LR)

De un vistazo

Puede desplegar las dos primeras páginas de este manual de instrucciones. En estas páginas hay las imágenes del SWING con numeración.

Vista general de los auriculares:

- 1 Regulador del volumen
- 2 Adaptadores para altavoces
- 3 Compartimento de la batería
- 4 Led de estado
- 5 Botón de emparejamiento (Connect)
- 6 Balance (Bal)
- 7 Ajuste del sonido a izquierda y derecha (sonido)

Vista general de los auriculares LR:

- 8 Interruptor de enc./ apag. (On / Off)
- 9 Regulador del volumen
- 10 Bucle de inducción
- 11 Protección contra estrangulamiento
- 12 Compartimento de la batería
- 13 Led de estado
- 14 Botón de emparejamiento (Connect)
- 15 Balance (Bal)
- 16 Ajuste del sonido a izquierda y derecha (tono)
- 17 salida estéreo de 3,5mm

Vista general del emisor:

- 18 Compartimento de carga
- 19 Led de carga para receptor en el compartimento de carga
- 20 Compartimento de carga para la batería de sustitución
- 21 Led de carga para compartimento de carga para la batería de sustitución
- 22 Enviar led de estado

Vista general de accesorios:

- 23 Conexión para cable de red
- 24 Conexión "optical"
- 25 Conmutador AUDIO, MIC / optical
- 26 Casquillo para la conexión a una fuente de sonido (verde)
- 27 Casquillo para la conexión a un micrófono (negro)
- 28 Botón de emparejamiento (Connect)

Le felicitamos por haber adquirido los auriculares »SWING«. Ha escogido un aparato moderno y fiable. Lea atentamente este manual de instrucciones para poder poner en servicio el aparato adecuadamente y familiarizarse con todas las opciones del aparato.

Conectar el emisor a una fuente de sonido

Apague la fuente de sonido antes de conectar el emisor.

Tiene diversas posibilidades de conectar el SWING digital con la fuente de sonido (p. ej. televisor, etc.)

Compruebe qué posibilidades de conexión posee su fuente de sonido.



– Casquillo Cinch



– Casquillo SCART



– Conexión de los auriculares



– Micrófono externo (opcional)

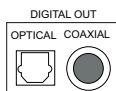

– S/PDIF salida IR

Conectar el emisor a un casquillo Cinch

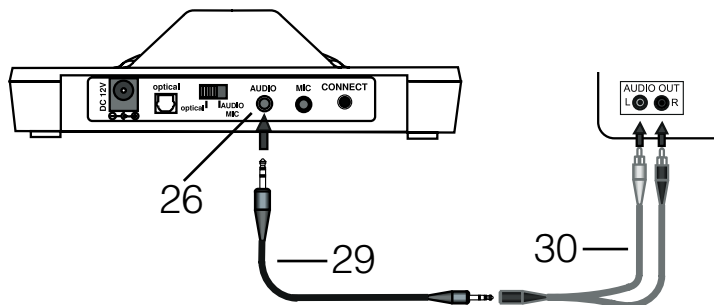

Enchufe el cable de conexión de audio suministrado **29** en el casquillo de conexión "audio" verde **26** del emisor. Conecte el cable del adaptador con los enchufes Cinch **30** en el cable de conexión audio **29**.

Enchufe el enchufe Cinch en la conexión Cinch de su fuente de sonido. Preste atención a que la conexión blanca también esté conectada en la conexión blanca de la fuente de sonido.

Preste atención a que la conexión roja también esté conectada en la conexión roja de la fuente de sonido.

Conectar el emisor en el casquillo SCART (opcional)

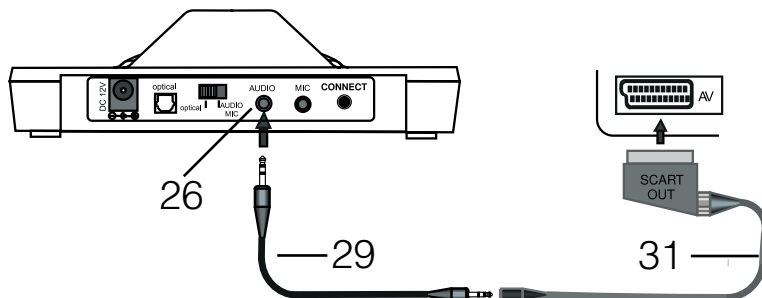

El adaptador SCART no está incluido en el volumen de suministro. Puede adquirirlo en su distribuidor especializado.

Enchufe el cable de conexión de audio suministrado **29** en el casquillo de conexión "audio" verde **26** del emisor. Enchufe el adaptador SCART **31** en el cable de conexión de audio **29**.

Enchufe el adaptador SCART en el casquillo SCART de su fuente de sonido.

Conectar el emisor en la conexión de los auriculares

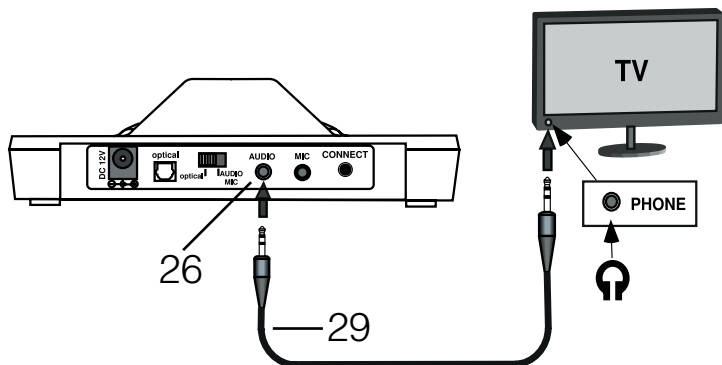

Enchufe el cable de conexión de audio suministrado **29** en el casquillo de conexión "audio" verde **26** del emisor. Enchufe el cable de conexión de audio **29** en la conexión de los auriculares de su fuente de sonido. Eventualmente precisará el adaptador para el enchufe de los auriculares de 6,3mm para la conexión de los auriculares a su fuente de sonido. Configure el volumen de su fuente de sonido a un volumen medio.

Conectar el emisor con el micrófono (opcional)

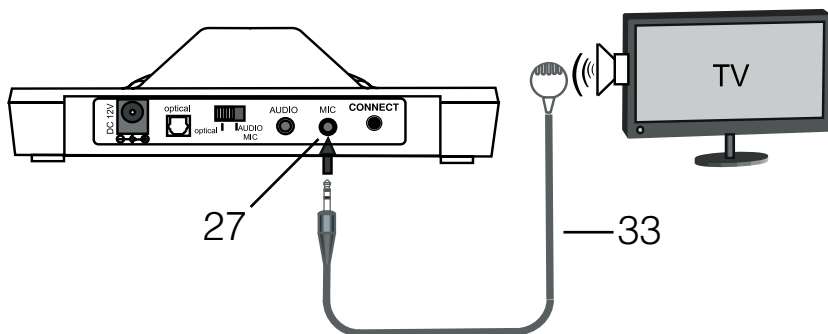

El micrófono no forma parte del volumen de suministro. Puede adquirirlo en su distribuidor especializado. Solo debe emplearse el micrófono A-4967-0. Enchufe el micrófono **33** en la conexión "MIC" negra **27** del emisor. Fije el micrófono en el altavoz de su fuente de sonido.

Conectar el emisor en la conexión digital (Toslink)

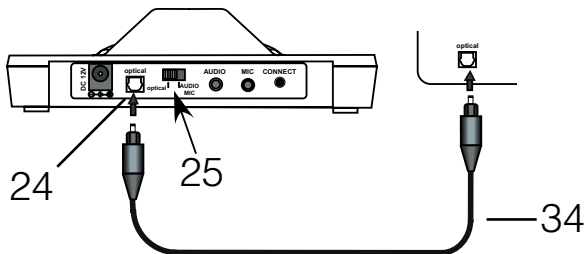

Enchufe el cable óptico Toslink **33** en la conexión "optical" **24** del emisor y conéctelo con su fuente de sonido. El interruptor **25** debe colocarse a "optical".

Conectar el emisor a la red eléctrica.

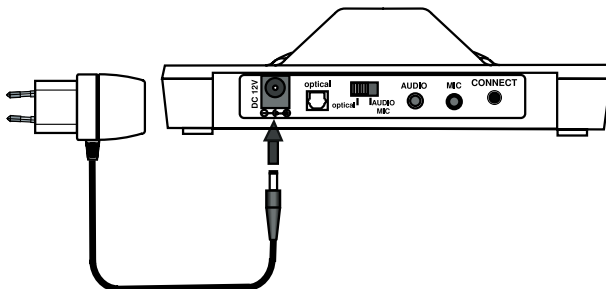

Conecte el aparato de red suministrado con el emisor mediante la conexión del aparato de red "DC12V". Conecte el aparato de red con una toma de corriente.

Antes de la primera puesta en servicio, el receptor con batería incorporada debe cargarse durante 6 horas.

Utilizar Swing digital

Utilizar la versión estándar de SWING digital

Para utilizar SWING digital, proceda como sigue:

1. Conecte su fuente de sonido (p. ej. televisor).
2. Previamente configure con el regulador de volumen **1** del receptor un volumen reducido para proteger sus oídos. El volumen aumenta al girar en sentido del "5" y se reduce al girar en sentido del "0".
3. Incorpore los auriculares. Los auriculares se encienden automáticamente al abrir el estribo. El LED verde **4** indica cuando el receptor está conectado.
4. La barra led azul **22** se enciende cuando el emisor tiene contacto con el receptor y el primero emite.
5. Configure el volumen deseado **1**.
6. Cuando cuelgue los auriculares, se desconectan automáticamente. Recomendamos dejar siempre los auriculares en el emisor para que así la batería esté siempre cargada.

Utilizar SWING digital LR

Para utilizar SWING digital, proceda como sigue:

1. Conecte su fuente de sonido (p. ej. televisor).
2. Previamente configure con el regulador de volumen **9** del receptor un volumen reducido para proteger sus oídos. El volumen aumenta al girar en sentido del "5" y se reduce al girar en sentido del "0".
3. Asegúrese de que el cierre del lazo del anillo esté completamente cerrado. El cierre del lazo del anillo sirve para una cómoda colocación y para minimizar los accidentes.
4. El receptor se enciende y se apaga con el interruptor ON/OFF en la parte trasera. Atención: Tras el uso, desconecte siempre el receptor, ya que de lo contrario la batería se descarga sola. El LED verde **13** indica cuando el receptor está conectado.
5. La barra led azul **22** se enciende cuando el emisor tiene contacto con el receptor y el primero emite.
6. Configure el volumen deseado.
7. Tras el uso, desconecte el receptor. Recomendamos dejar siempre el receptor en el emisor para que así la batería esté siempre cargada.

Cierre de seguridad en la eslinga remota

(Solo para la versión LR)

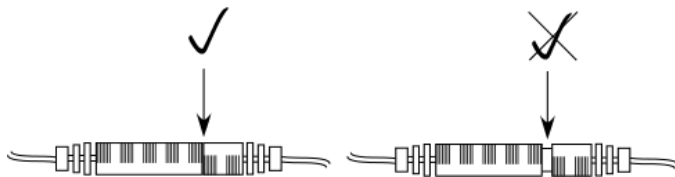

Compruebe que el cierre de seguridad de la eslinga remota esté completamente cerrado para garantizar así un funcionamiento perfecto.

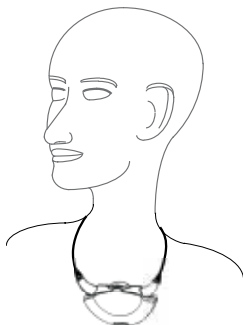

Observe el modo correcto de llevar el receptor.

Oír con la salida estéreo de 3,5mm

(Solo para la versión LR)

Se pueden conectar los accesorios siguientes en el enchufe hembra estéreo de 3,5mm **17**:

- Auriculares de diseño discreto
- Auriculares tipo estetoscopio, sistema cerrado
- Auriculares ligeros, diseño clásica
- Plaquita inductora monoaural
- Plaquita inductora binaural
- Eurocable monoaural, amortiguado
- Eurocable binaural, amortiguado

¡Atención!

El tiempo de funcionamiento del receptor puede reducirse notablemente según qué accesorio se conecte a la salida estéreo. Recomendamos comprar una batería adicional para garantizar un tiempo de servicio mayor.

Emparejar el emisor y el receptor

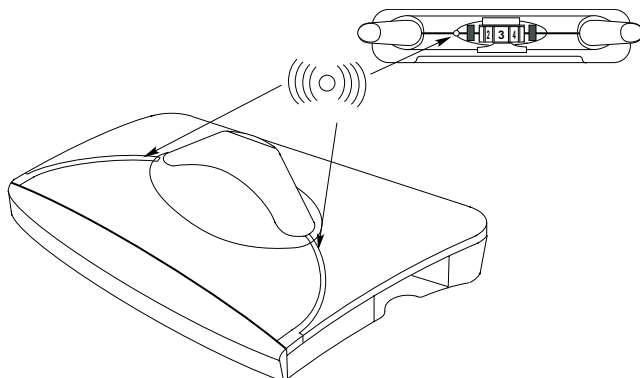

En caso de que desee añadir un receptor adicional a un emisor, este debe emparejarse primero con el emisor. Esto resulta necesario para que el emisor y el receptor se reconozcan entre sí y puedan transmitir los datos codificados.

Esta acción debe llevarse a cabo una vez para cada auricular. Como máximo se pueden emparejar 4 auriculares con un emisor.

Cuando los auriculares no encuentran ningún emisor, el led rojo **4/13** parpadea y no se recibe ninguna señal.

Para emparejar un receptor con un emisor, se procede como sigue:

1. Asegúrese de que el emisor está conectado a la toma de corriente y que tiene corriente.
2. Coloque el receptor para que se encienda. En la versión LR de SWING digital, conecte el receptor LR.
3. Pulse brevemente la tecla **28** "Connect" del emisor. La barra led azul empieza a parpadear.
4. Pulse brevemente la tecla **5/14** "Connect" del receptor para concluir el emparejamiento.
5. Cuando se haya realizado el emparejamiento con éxito, el emisor y el receptor dejan de parpadear.

Configurar el Balance

(SWING digital y salida estéreo de 3,5 mm SWING digital LR)

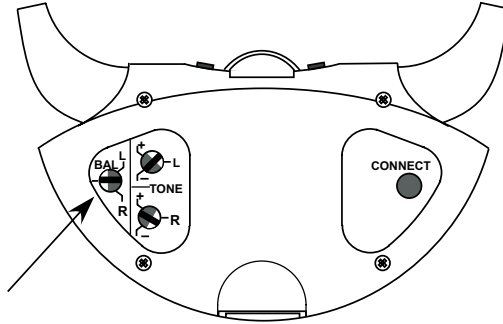

El Balance regula la distribución del volumen entre la oreja derecha y la izquierda. Configure el Balance de modo que pueda oír homogéneamente bien en ambas orejas.

Configurar sonido

(SWING digital y SWING digital LR)

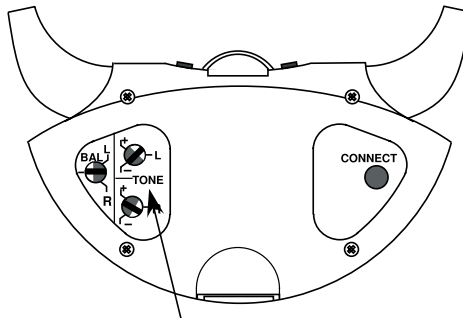

Con la regulación del sonido puede ajustar el sonido a su oído a izquierda y derecha independientemente.

Atención: En el SWING digital LR puede ajustar el sonido en el lazo del anillo con el regulador de sonido para el lado derecho (R).

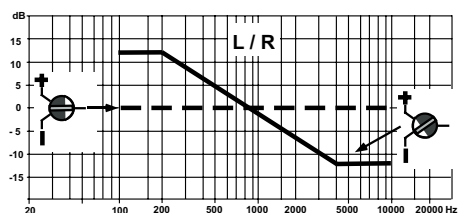
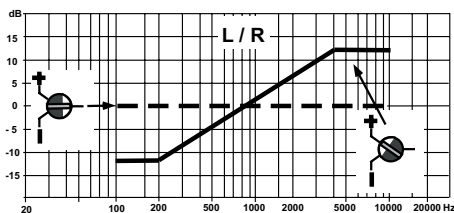

Configurar volumen

Configure un volumen agradable con el regulador del volumen.

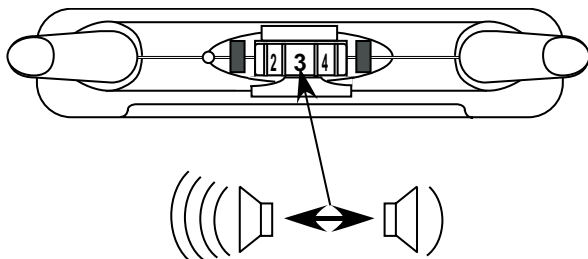

Revestimiento transparente

El revestimiento transparente protege al regulador del volumen contra un ajuste no intencionado del regulador del volumen y contra la suciedad de polvo o líquidos.

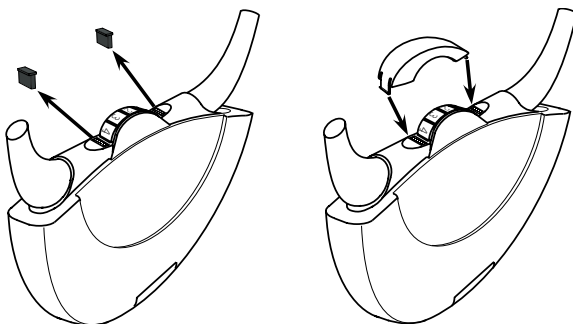

Retire ambos revestimientos de caucho y encaje el revestimiento transparente en las aberturas.

Alcance

SWING digital emplea la última tecnología 2,4Ghz. El alcance en el mejor de los casos alcanza 45m.

El alcance depende mucho del edificio y el entorno. La tecnología 2,4Ghz funciona también a través de paredes.

Cargar batería

Cuando la batería está totalmente cargada, esta puede utilizarse como máximo hasta 6 horas. Cuando la batería está casi vacía, el led rojo **4/13** empieza a parpadear. Entonces debe cargarse o cambiarse la batería. El tiempo de funcionamiento depende del volumen que haya configurado y de lo que oiga.

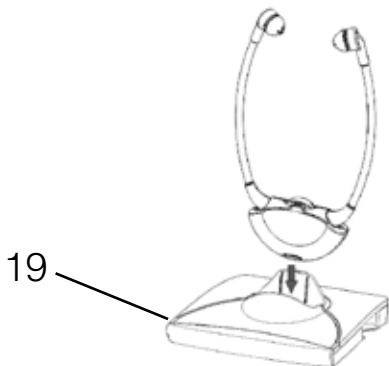

Coloque el receptor tras el uso sin presionar demasiado en la bandeja de carga del receptor.

Preste atención a que el receptor esté colocado correctamente. Cuando el receptor está cargado, el led rojo **19** a la izquierda del receptor se enciende. Una vez se ha cargado la batería del receptor, el led **19** se pone de color verde.

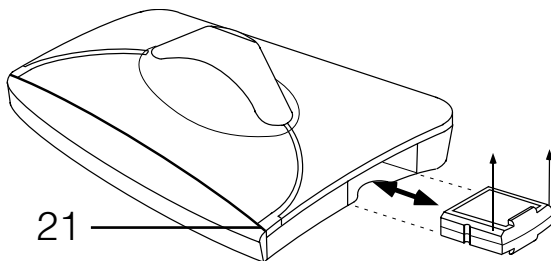

Se puede cargar una batería adicional en el emisor. Puede adquirir baterías adicionales en su distribuidor especializado.

La batería adicional se puede insertar en el compartimento de carga lateral **20**. Preste atención a que el lado fresado señale hacia arriba y no inserte la batería con demasiada fuerza. Si el led **21** se pone de color rojo, la batería se está cargando, si el led **21** se pone de color verde, la batería ya puede utilizarse. Recomendamos sustituir la batería del receptor y la batería de reserva del emisor semanalmente. De este modo las baterías se utilizan regularmente y alcanzan su vida útil máxima.

Todas las baterías pierden su capacidad con el tiempo. Esto se nota si el tiempo de uso es más corto.

Limpeza y cuidado

Limpiar el emisor y el receptor

En caso de suciedad, debe limpiar el aparato con un paño suave, limpio y ligeramente humedecido.

Desenchufe el emisor de la corriente eléctrica antes de empezar a limpiarlo.

Limpiar los adaptadores de silicona

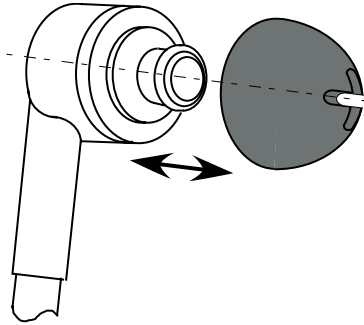

Puede sacar el adaptador del soporte tirando de él hacia abajo. Limpie los adaptadores con agua ligeramente jabonosa. Seque bien los adaptadores y vuelva a colocarlos en los soportes.

Sustitución de los adaptadores de silicona

Los adaptadores de silicona neutros a la piel deben sustituirse si están muy sucios.

Puede sacar el adaptador del soporte tirando de él hacia abajo. Los nuevos adaptadores de silicona nuevos pueden fijarse a los soportes.

Indicaciones importantes

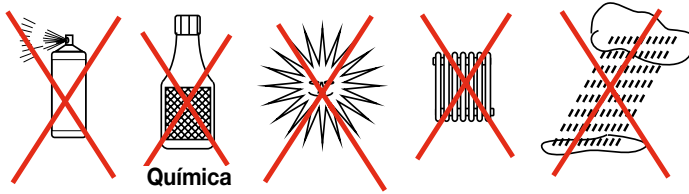

Los daños al producto, provocados por un trato inadecuado, así como por averías causadas por suciedad incrustada, quedan excluidos de la garantía. El aparato no está protegido contra salpicaduras de agua. No coloque objetos llenos de líquido, p. ej. jarrones sobre el aparato. Tampoco deben colocarse fuentes de ignición abiertas, como p. ej. velas encendidas, sobre el aparato.

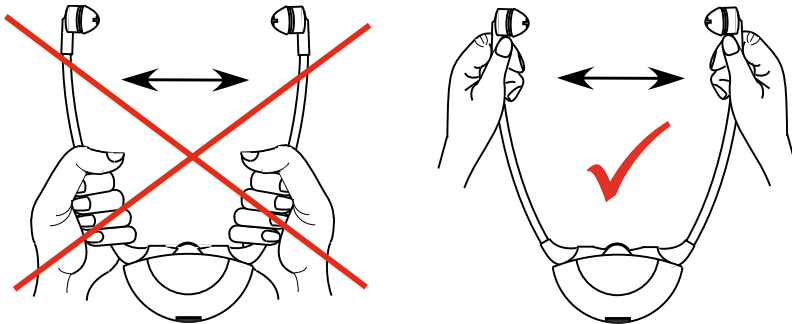

Garantía

Swing posee una elevada seguridad de funcionamiento. Si se produjesen averías a pesar del montaje y el manejo conformes, póngase en contacto con su distribuidor especializado o directamente con el fabricante. La garantía abarca la reparación y el reenvío gratuitos. Si fuera posible, envíe el embalaje original; no lo tire. La garantía se extingue en caso de daños provocados por el trato no conforme o los intentos de reparación llevados a cabo por personas no autorizadas (destrucción del sello del aparato). Las reparaciones que entran en la garantía solo se llevarán a cabo cuando se envíe la tarjeta de garantía cumplimentada y una copia de la factura/tique de caja del distribuidor especializado. También es indispensable proporcionar el número del aparato.

Indicación medioambiental/Eliminación



Eliminación de aparatos eléctricos y electrónicos usados (aplicable en los países de la Unión Europea y otros países europeos con un sistema de recogida separado para dichos aparatos). El símbolo en el producto o su embalaje indica que este producto no debe considerarse basura casera normal, sino que debe eliminarse en un puesto de recogida para el reciclaje de aparatos eléctricos y electrónicos o debe eliminarse en el contenedor de reciclaje. Contribuyendo a la eliminación correcta de este producto, protege el medio ambiente y la salud de los prójimos. Si se eliminase incorrectamente, se pone en peligro el medio ambiente y la salud. El reciclado de material ayuda a reducir el consumo de materias primas. Obtendrá más información sobre el reciclaje de este producto en su municipio, las empresas de eliminación de residuos municipales o la tienda donde ha comprado el producto.

Batería



La batería suministrada es reciclable. Elimine la batería depositándola en el contenedor de baterías o en el distribuidor especializado. Elimine solamente baterías descargadas para garantizar la protección del medio ambiente.



Este aparato cumple los requisitos de las directivas EU siguientes.

- 1999/5/CE Directiva sobre equipos radioeléctricos y equipos terminales de telecomunicación
- 2002/95/CE Directiva sobre restricciones a la utilización de determinadas sustancias peligrosas en aparatos eléctricos y electrónicos
- 2002/96/CE Directiva sobre residuos de aparatos eléctricos y electrónicos (RAEE)
- 2004/108/CE Directiva sobre compatibilidad electromagnética (CEM)
- 2006/95/CE Directiva de baja tensión

La conformidad con las directivas arriba nombradas se confirma con el símbolo de CE en el aparato. Las declaraciones de conformidad CE están disponibles en Internet o en www.humantechnik.com.

Salvo modificaciones técnicas.

Causas a las averías y ayuda

Síntoma	Causa	Ayuda
Las luces de control de carga no se encienden, a pesar de que las baterías utilizadas están en las estaciones de carga del emisor.	El emisor no recibe corriente del aparato de red.	Compruebe si el aparato de red está conectado a la toma de corriente de casa y en el enchufe y si la toma de corriente está en buen estado o si no han saltado los fusibles.
La luz de control de carga no se enciende; a pesar de que se utilizan las baterías exactamente.	No hay contacto entre la batería y la estación de carga del emisor.	Coloque adecuada y completamente las baterías en el emisor.
La luz de control de carga del receptor no se enciende; a pesar de que el receptor utilizado está en la estación de carga.	No hay contacto entre la batería y el receptor de la estación de carga del emisor.	Coloque el receptor lateralmente de modo correcto y completamente en el emisor y la estación de carga.
	No hay ninguna batería en el receptor.	Coloque la batería en el receptor.
El receptor no funciona; no hay transmisión de sonido.	El emisor no está conectado o no lo está correctamente en el televisor o en el equipo de alta fidelidad.	Compruebe el cable y las conexiones entre el emisor y el televisor o el equipo de alta fidelidad. Compruebe con ayuda del manual de instrucciones del televisor o el equipo de alta fidelidad, si la salida de los auriculares se ha conectado correctamente.
	El televisor o el equipo de alta fidelidad no está conectado.	
	Se ha perdido el emparejamiento.	Vuelva a emparejar el emisor y el receptor

Síntoma	Causa	Ayuda
El receptor no funciona; no hay transmisión de sonido.	El receptor no está encendido. (SWING digital LR)	Encienda el receptor con el interruptor ON/OFF en la parte posterior del aparato. (SWING digital LR)
	No hay batería en el receptor.	Coloque la batería en el receptor.
	La batería del receptor está vacía o no está cargada.	Cargue la batería o inserte una batería totalmente cargada.
La transmisión del sonido es mala, hay ruido o tiene interferencias.	El receptor está demasiado alejado del emisor.	Coloque el receptor más cerca del emisor.
La transmisión del sonido está deformada, no es clara o tiene interferencias.	La energía de la batería está casi agotada.	Cargue la batería o inserte una batería totalmente cargada.
La transmisión del sonido se interrumpe brevemente y luego vuelve a funcionar	El receptor está demasiado alejado del emisor. El entorno (p. ej. paredes) merma la recepción.	Aproxímese al emisor con el receptor.
La energía de la batería solo dura poco tiempo.	La batería no se ha cargado por completo o es defectuosa, por tanto, ya no puede seguir utilizándose.	Cargue la batería o sustitúyala por una batería totalmente cargada o nueva totalmente cargada.

Datos técnicos

Procedimiento de modulación:	estéreo
Frecuencia portadora:	2,4 GHz
Intervalo de transmisión de la frecuencia del sonido:	20 – 20.000 Hz
Coeficiente de distorsión no lineal	< 1 %
Relación señal/ruido:	> 90 dB
Área de funcionamiento:	0° C – 55° C

Receptor del auricular tipo estetoscopio:

Tiempo de funcionamiento:	aprox. 6 horas
Volumen máximo:	aprox. 125 dB
Peso:	aprox. 58 g

Emisor:

Potencia de consumo:	aprox. 4,5 VA
Suministro eléctrico:	12 voltios CC
Suministro eléctrico, aparato de red:	100-240 voltaje 50-60 Hz
Peso:	aprox. 143 g

Indice	Pagina
Avvertenze di sicurezza	105
Fornitura	106
In breve	107
Vista complessiva cuffia:	107
Vista complessiva cuffia LR:	107
Vista complessiva trasmettitore:	107
Vista complessiva accessori:	107
Collegare il trasmettitore a una fonte audio	108
Collegare il trasmettitore al connettore f. Cinch	109
Collegare il trasmettitore al con. f. SCART (optional)	109
Collegare il trasmettitore all'attacco delle cuffie	110
Collegare il trasmettitore con il microfono (optional)	110
Collegare il trasmettitore alla porta digitale (Toslink)	111
Collegare il trasmettitore alla rete elettrica	111
Come usare la SWING digital	112
Come usare la SWING digital della versione standard	112
Come usare la SWING digital LR	112
Chiusura di sicurezza del telefilo	113
Ascolto tramite l'uscita stereo di 3,5 mm	113
Come accoppiare il trasmettitore e il ricevitore	114
Regolazione del bilanciamento	115
Regolazione del tono	115
Come impostare il volume	116
Copertura trasparente	116
Raggio d'azione	116
Caricamento della batteria	117
Pulizia e cura	118
Come pulire il trasmettitore e il ricevitore	118
Pulire gli adattatori per orecchie in silicone	118
Sostituzione degli adattatori per orecchie in silicone	118
Avvertenze importanti	119
Garanzia	119
Informazioni sull'ambiente / smaltimento	120
Batteria	120
Cause delle anomalie e rimedio	121
Dati tecnici	123

Avvertenze di sicurezza

- Prima di mettere l'apparecchio in funzione e di usarlo, leggere attentamente e per intero le presenti istruzioni per l'uso.
- Conservare le presenti istruzioni con cura perché siano sempre accessibili anche ad altri utenti.
- L'apparecchio e in particolare l'alimentatore si devono usare esclusivamente in ambienti interni asciutti. Il corretto funzionamento è garantito a una temperatura ambiente compresa tra 10 °C e 35 °C.
- Maneggiare l'apparecchio e gli accessori sempre con delicatezza e collocarli soltanto in luoghi che siano quanto più privi di polvere e puliti possibile.
- Pulire il trasmettitore e il ricevitore regolarmente. Gli adattatori per orecchie in morbido silicone si devono pulire regolarmente per motivi di igiene. Come ricambio, utilizzare gli adattatori per orecchie in morbido silicone offerti come accessori speciali.
- Le vernici e i lucidanti per mobili possono aggredire chimicamente i piedini in gomma del trasmettitore, provocando così danni superficiali sui mobili.
- Per l'alimentazione elettrica del trasmettitore, usare soltanto l'alimentatore in dotazione.
- Se si rimane assenti per diversi giorni, consigliamo di staccare l'alimentatore dalla presa elettrica.

Attenzione:

Il volume impostato sul ricevitore può risultare molto alto. Per evitare di danneggiare il vostro udito e quello di persone con l'udito sensibile, come in particolare i bambini, a causa del volume troppo alto, osservare quanto segue:

1. Prima di applicare il ricevitore, impostare il volume a un livello basso.
2. Durante l'utilizzo, regolare il volume a un livello confortevole. Se si è portatori di pacemaker, prima di usare il prodotto in questione occorre accertarsi, presso il proprio medico o presso il produttore del pacemaker stesso, che non vengano compromesse le funzioni del pacemaker.
3. Se avete altre apparecchiature mediche, utilizzate la SWING solo osservando le avvertenze/direttive di sicurezza del vostro medico o del produttore.

Avvertenze di sicurezza relative alla batteria ricaricabile ai polimeri di litio

La batteria ricaricabile che si usa nella SWING è ai polimeri di litio ed è prodotta secondo le normative e le disposizioni di sicurezza attualmente in vigore. In caso di abuso o uso improprio, la batteria si può danneggiare; Humantechnik, in questo caso, non si assume nessuna responsabilità.

Attenzione!

Nei casi estremi, i rischi potranno essere:



- sviluppo di calore
- sviluppo di fiamme
- esplosione
- sviluppo di fumi o gas

- Non surriscaldare la batteria oltre i 70°C, ad es. se esposta alla luce solare diretta, e non gettarla nel fuoco.
- Non esporre la batteria all'umidità.
- Non cortocircuitare la batteria.
- Non smontare né deformare la batteria.
- Conservare gli apparecchi / la batteria in luogo fresco e asciutto a temperatura ambiente.
- Usare per la batteria esclusivamente i caricabatteria appositi.
- In caso di inutilizzo prolungato, ricaricare la batteria nell'apparecchio a intervalli regolari (ogni 6 mesi per ca. 1 ora).
- Ricaricare la batteria a una temperatura ambiente compresa tra 10°C e 40°C.
- Se l'apparecchio è chiaramente difettoso, la batteria non va ricaricata.
- Gli apparecchi difettosi o con batterie consumate si devono restituire al proprio rivenditore specializzato.

Fornitura

La fornitura della SWING digital / SWING digital LR comprende:

- 1 ricevitore SWING digital
- 1 trasmettitore SWING digital
- 1 batteria ricaricabile AP12A
- 1 giraviti
- 1 alimentatore
- 1 cavo audio con connettore m. jack stereo di 3,5 mm
- 1 adattatore audio di 3,5 mm per connettore m. jack di 6,3 mm
- 1 adattatore Cinch
- 1 cavo ottico Toslink
- 1 paio di adattatori per orecchie piccoli di ricambio in silicone (non versione LR)

In breve

Le prime 2 pagine di risvolto delle presenti istruzioni per l'uso si possono aprire. Su queste pagine sono riportate le varie figure sulla SWING con riferimenti numerici.

Vista complessiva cuffia:

- 1 Regolatore volume
- 2 Adattatori orecchie per altoparlanti
- 3 Vano batteria
- 4 LED di stato
- 5 Pulsante di accoppiamento (Connect)
- 6 Bilanciamento (Bal)
- 7 Regolazione tono sinistra e destra (Tone)

Vista complessiva cuffia LR:

- 8 Interruttore di accensione/spegnimento (On / Off)
- 9 Regolatore volume
- 10 Loop induttivo
- 11 Protezione contro il soffocamento
- 12 Vano batteria
- 13 LED di stato
- 14 Pulsante di accoppiamento (Connect)
- 15 Bilanciamento (Bal)
- 16 Regolazione tono sinistra e destra (Tone)
- 17 L'uscita stereo di 3,5 mm

Vista complessiva trasmettitore:

- 18 Basetta di ricarica
- 19 LED ricarica per il ricevitore nella basetta
- 20 Basetta di ricarica batteria di ricambio
- 21 LED ricarica per basetta batteria di ricambio
- 22 LED trasmissione

Vista complessiva accessori:

- 23 Collegamento alimentatore
- 24 porta "optical"
- 25 Commutatore AUDIO, MIC / optical
- 26 Connettore f. per fonte audio (verde)
- 27 Connettore f. per microfono (nero)
- 28 Pulsante di accoppiamento (Connect)

Complimenti per aver acquistato la nostra cuffia «SWING». Avete scelto un apparecchio moderno e affidabile. Per poterlo usare correttamente e per acquisire familiarità con tutte le sue funzioni, è necessario leggere attentamente e per intero le presenti istruzioni per l'uso.

Collegare il trasmettitore a una fonte audio

Prima di collegare il trasmettitore è necessario spegnere la fonte audio.

Esistono varie possibilità per collegare la SWING digital alla fonte audio (ad es. televisore, ecc.).

Controllare quali possibilità di collegamento prevede la vostra fonte audio.



– Connettore f. Cinch



– Connettore f. SCART



– Attacco cuffia



– Microfono esterno (optional)

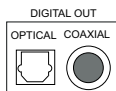

– Uscita IRe S/PDIF

Collegare il trasmettitore al connettore f. Cinch

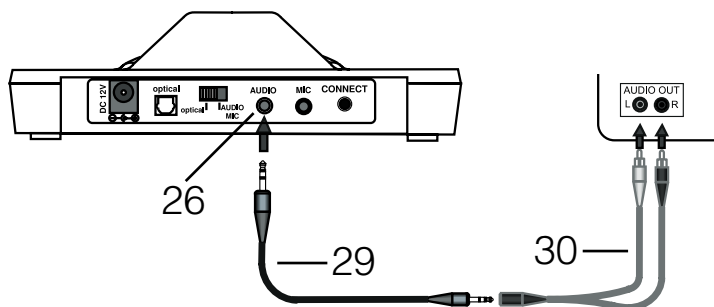

Inserire il cavo audio **29** in dotazione nel connettore f. verde "Audio" **26** del trasmettitore. Inserire il cavo adattatore con i connettori m. Cinch **30** nel cavo audio **29**.

Collegare i connettori m. Cinch all'attacco Cinch della fonte audio.

Accertarsi di collegare l'attacco bianco con l'attacco dello stesso colore della fonte audio.

Accertarsi di collegare l'attacco rosso con l'attacco dello stesso colore della fonte audio.

Collegare il trasmettitore alla presa SCART (opzionale)

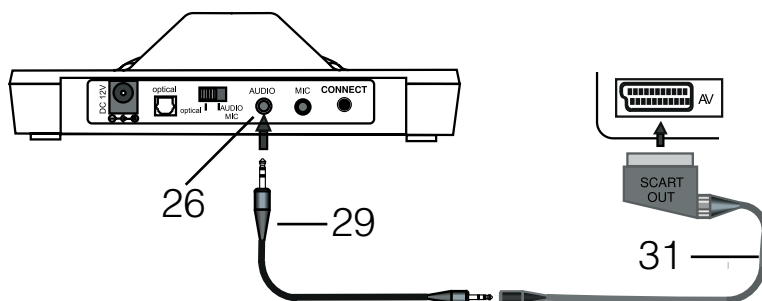

L'adattatore SCART non è compreso nella fornitura standard. È possibile acquistarlo presso un rivenditore specializzato.

Inserire il cavo audio **29** in dotazione nel connettore f. verde "Audio" **26** del trasmettitore.

Inserire l'adattatore SCART **31** nel cavo di collegamento audio **29**.

Inserire l'adattatore SCART della presa SCART dell'emettitore sonoro.

Collegare il trasmettitore all'attacco delle cuffie

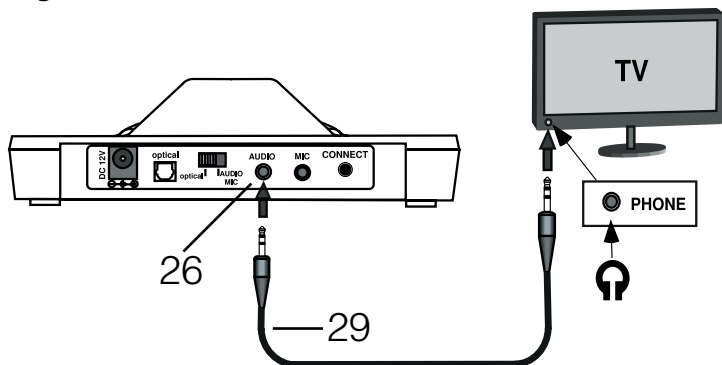

Inserire il cavo audio **29** in dotazione nel connettore f. verde "Audio" **26** del trasmettitore. Inserire il cavo audio **29** nell'attacco della cuffia della fonte audio.

Per collegare la cuffia alla fonte audio si rende eventualmente necessario usare l'adattatore per connettore cuffia di 6,3 mm. Impostare il volume della fonte audio a un livello medio.

Collegare il trasmettitore con il microfono (optional)

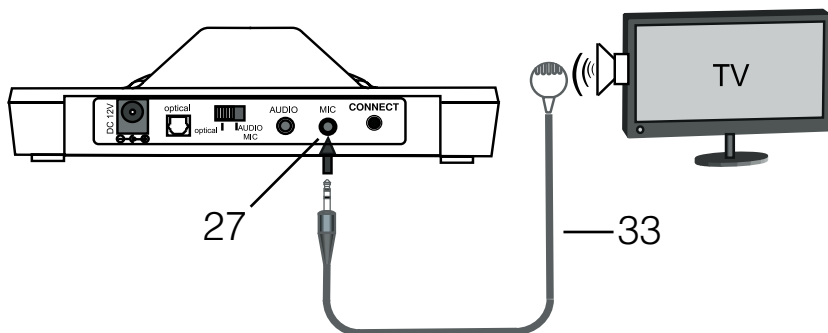

Il microfono non è compreso nella fornitura, ma può essere acquistato presso il proprio rivenditore specializzato. Usare soltanto il microfono A-49670. Inserire il microfono **33** nell'attacco nero "MIC" **27** del trasmettitore. Fissare il microfono all'altoparlante della fonte audio.

Collegare il trasmettitore alla porta digitale (Toslink)

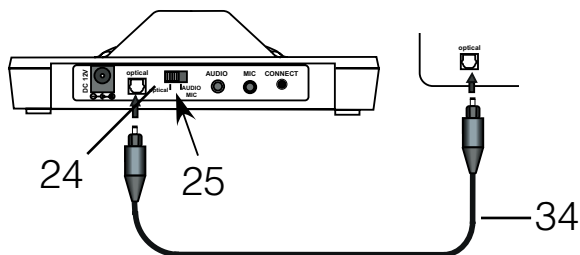

Inserire il cavo ottico Toslink **34** nella porta “optical” **24** del trasmettitore e collegarlo all'emettitore sonoro. L'interruttore **25** deve essere posizionato su “optical”.

Collegare il trasmettitore alla rete elettrica

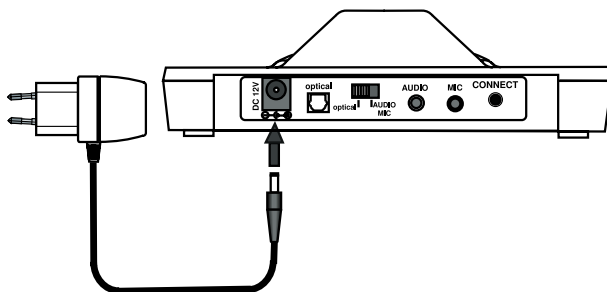

Collegare l'alimentatore in dotazione al trasmettitore tramite l'apposito attacco “DC12V”. Collegarlo successivamente a una presa di corrente. Prima della prima messa in funzione, si deve caricare per 6 ore il ricevitore, ovvero la batteria ivi inserita.

Come usare la SWING digital

Come usare la SWING digital della versione standard

Per usare la SWING digital, procedere come segue:

1. Accendere la fonte audio (ad es. il televisore).
2. Impostare prima un volume basso tramite l'apposito regolatore **1** sul ricevitore per proteggere il proprio udito. Il volume si aumenta ruotando in direzione "5" e si abbassa ruotando verso lo "0".
3. Indossare la cuffia. Allargando l'archetto elastico, la cuffia si accende automaticamente. Il LED verde **4** indica quando è acceso il ricevitore.
4. Il barra di LED blu **22** è accesa quando il trasmettitore è in contatto con il ricevitore e trasmette il segnale.
5. Impostare il volume desiderato **1**.
6. La cuffia si spegne in automatico semplicemente posandola.
Consigliamo di riporla sempre nel trasmettitore affinché la batteria sia sempre carica.

Come usare la SWING digital LR

Per usare la SWING digital, procedere come segue:

1. Accendere la fonte audio (ad es. il televisore).
2. Impostare prima un volume basso tramite l'apposito regolatore **9** sul ricevitore per proteggere il proprio udito. Il volume si aumenta ruotando in direzione "5" e si abbassa ruotando verso lo "0".
3. Accertarsi che la chiusura del telefilo sia completamente chiusa. Questa chiusura serve per poter indossare la cuffia comodamente e per ridurre al minimo gli incidenti.
4. Il ricevitore si accende e si spegne con l'interruttore ON/OFF collocato sul retro. Attenzione: se non lo si utilizza, il ricevitore deve essere spento, altrimenti la batteria si scarica da sola. Il LED verde **13** indica quando è acceso il ricevitore.
5. Il barra di LED blu **22** è accesa quando il trasmettitore è in contatto con il ricevitore e trasmette il segnale.
6. Impostare il volume desiderato.
7. Spegnerne il ricevitore dopo l'uso. Consigliamo di riporlo sempre nel trasmettitore affinché la batteria sia sempre carica.

Chiusura di sicurezza del telefilo

(solo per la versione LR)

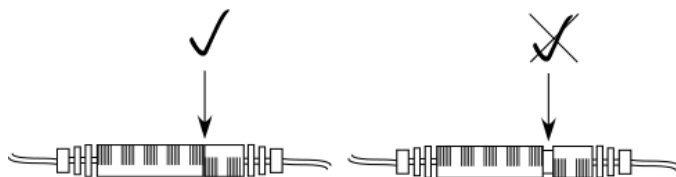

Accertarsi che la chiusura di sicurezza del telefilo sia completamente chiusa, altrimenti viene compromesso il corretto funzionamento.

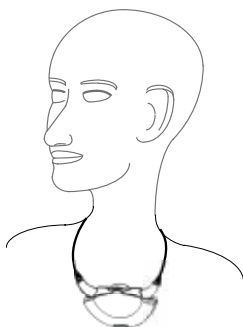

Accertarsi di portare il ricevitore correttamente.

Ascolto tramite l'uscita stereo di 3,5 mm

(solo per la versione LR)

Al connettore f. jack stereo di 3,5 mm **17** si possono collegare i seguenti accessori:

- Auricolare, forma discreta
- Auricolare con supporto per mento, sistema chiuso
- Auricolare leggero, forma classica
- Piastra induttiva Monaural
- Piastra induttiva Binaural
- Eurocavo Monaural smorzato
- Eurocavo Binaural smorzato

Attenzione!

La durata di funzionamento del ricevitore può ridursi notevolmente a seconda dell'accessorio che viene collegato all'uscita stereo. Consigliamo di acquistare una batteria in più per garantire una lunga durata di funzionamento.

Come accoppiare il trasmettitore e il ricevitore

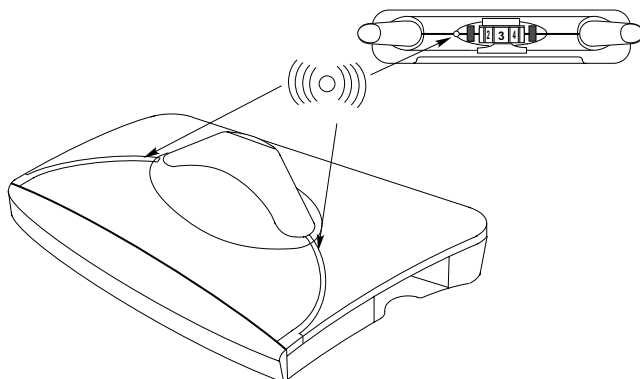

Se si vuole aggiungere un ulteriore ricevitore al trasmettitore, occorre prima accoppiarlo a quest'ultimo. Questo è necessario affinché il trasmettitore e il ricevitore si conoscano e i dati vengano trasmessi in maniera criptata. Per ogni cuffia basta fare questa operazione una volta sola. Al trasmettitore si possono accoppiare al massimo 4 cuffie.

Se la cuffia non trova il trasmettitore, lampeggia il LED rosso **4/13** e non viene ricevuto alcun segnale.

Per accoppiare il ricevitore al trasmettitore, procedere come segue:

1. Assicurarsi che il trasmettitore sia collegato alla presa elettrica e sia sotto tensione.
2. Indossare il ricevitore affinché si accenda. Nella SWING digital LR, accendere il ricevitore LR.
3. Premere brevemente sul tasto „Connect“ **28** del trasmettitore. La barra di LED blu comincia a lampeggiare.
4. Premere brevemente sul tasto „Connect“ **5/14** del ricevitore per completare l'accoppiamento.
5. Se l'accoppiamento è riuscito, sia il trasmettitore che il ricevitore smettono di lampeggiare.

Regolazione del bilanciamento

(SWING digital e uscita stereo di 3,5 mm SWING digital LR)

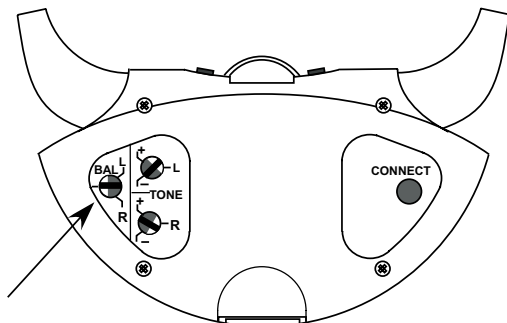

Il bilanciamento serve a regolare la distribuzione del volume tra l'orecchio destro e il sinistro. Regolarlo in maniera tale da sentire un suono uniforme con entrambe le orecchie.

Regolazione del tono

(SWING digital e uscita stereo di 3,5 mm SWING digital LR)

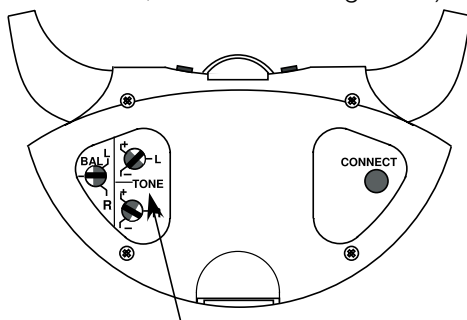

La regolazione del tono permette di adeguare il tono al proprio udito, indipendentemente a sinistra e a destra.

Attenzione! Nella SWING digital LR si può regolare il tono del loop con il regolatore dei toni per destra (R).

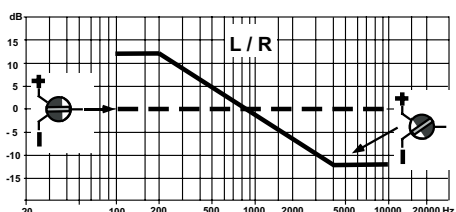
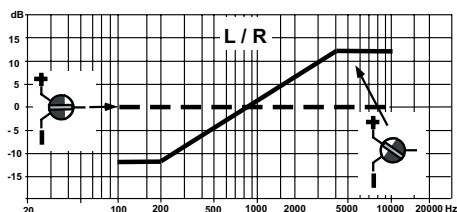

Come impostare il volume

Il volume desiderato si imposta tramite l'apposito regolatore.

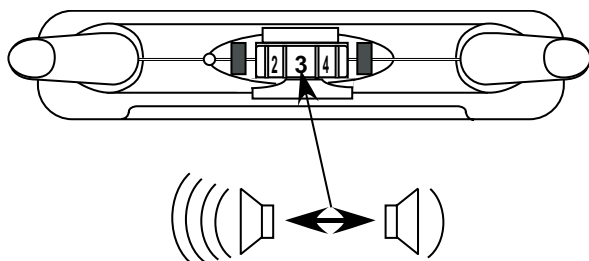

Copertura trasparente

La copertura trasparente protegge il regolatore del volume da regolazioni accidentali e dallo sporco (polvere o liquidi).

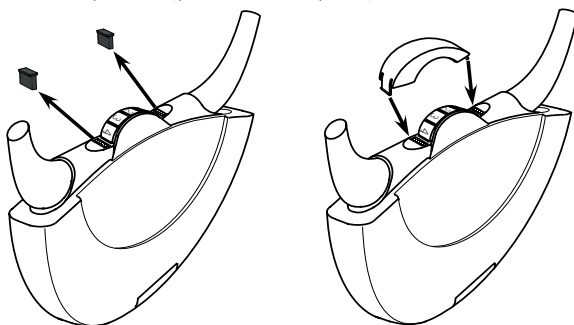

Rimuovere entrambe le coperture di gomma e spingere la copertura trasparente nelle aperture.

Raggio d'azione

SWING digital utilizza la più recente tecnologia 2.4 Ghz. Il raggio d'azione, nei casi ottimali, raggiunge i 45 m.

Il raggio d'azione dipende molto dall'edificio e dall'ambiente circostante. La tecnologia radio 2.4 Ghz permette anche di attraversare le pareti.

Caricamento della batteria

Una volta che la batteria è completamente ricaricata, la si può usare fino a 6 ore. Se è quasi scarica, comincia a lampeggiare il LED rosso **4/13**. In questo caso è necessario ricaricarla o cambiarla. La durata di funzionamento dipende dal volume impostato e da ciò che si ascolta.

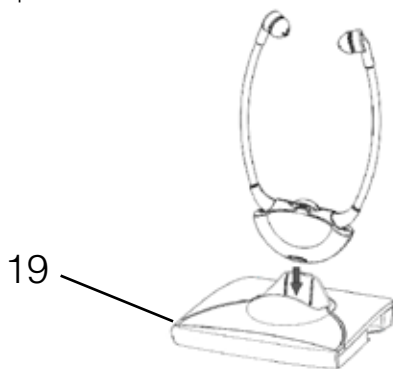

Dopo l'uso, collocare il ricevitore nella sua basetta di ricarica senza esercitare troppa pressione.

Accertarsi che il ricevitore sia posizionato bene. Durante la ricarica del ricevitore è acceso il LED rosso **19** di sinistra. Completata la ricarica della batteria, si accende il LED verde **19**.

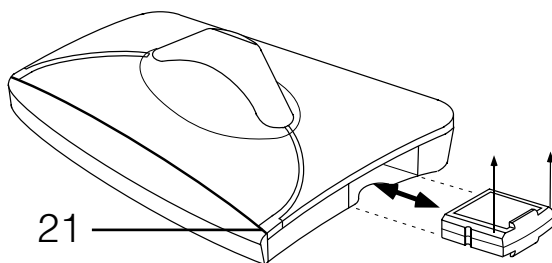

Nel trasmettitore si può ricaricare una batteria supplementare. Le batterie supplementari sono disponibili presso il proprio rivenditore specializzato. La batteria supplementare si può inserire a destra nella basetta laterale **20**. Accertarsi che il lato smussato sia rivolto verso l'alto; non esercitare troppa forza. Se il LED **21** è rosso, la batteria è in fase di ricarica, se invece il LED **21** è verde, vuol dire che la batteria è pronta per essere usata.

Consigliamo di scambiare la batteria del ricevitore e la batteria di riserva del trasmettitore ogni settimana. In questo modo, le batterie vengono usate regolarmente raggiungendo la massima durata utile possibile.

La capacità di tutte le batterie si riduce nel corso del tempo. Lo si nota perché la durata di funzionamento si riduce.

Pulizia e cura

Come pulire il trasmettitore e il ricevitore

Per pulire l'apparecchio si deve usare soltanto un panno morbido, pulito e leggermente umido.

Prima di iniziare a pulire, staccare il trasmettitore dalla corrente elettrica.

Pulire gli adattatori per orecchie in silicone

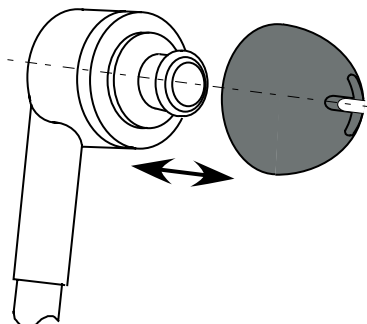

L'adattatore per orecchie si può togliere dal supporto tirandolo verso il basso. Gli adattatori si devono pulire con acqua saponata delicata. Al termine della pulizia, asciugarli bene e riapplicarli di nuovo.

Sostituzione degli adattatori per orecchie in silicone

Se gli adattatori per orecchie in silicone neutro sono molto sporchi, allora bisogna sostituirli.

L'adattatore per orecchie si può togliere dal supporto tirandolo verso il basso. I nuovi adattatori si possono inserire attraverso il supporto.

Avvertenze importanti

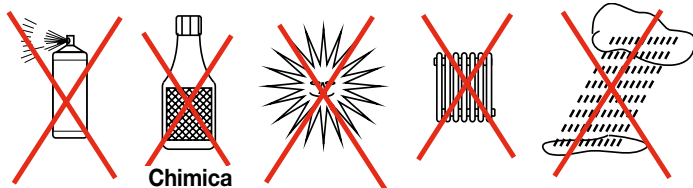

I danni al prodotto risultanti da un impiego inappropriato e le anomalie dovute allo sporco eccessivo sono esclusi dalla garanzia.

L'apparecchio non è protetto dagli spruzzi di acqua. Non posizionare sull'apparecchio oggetti pieni di liquido, come ad es. i vasi.

Sull'apparecchio non si devono posizionare nemmeno fonti di incendio aperte, come ad es. candele accese.

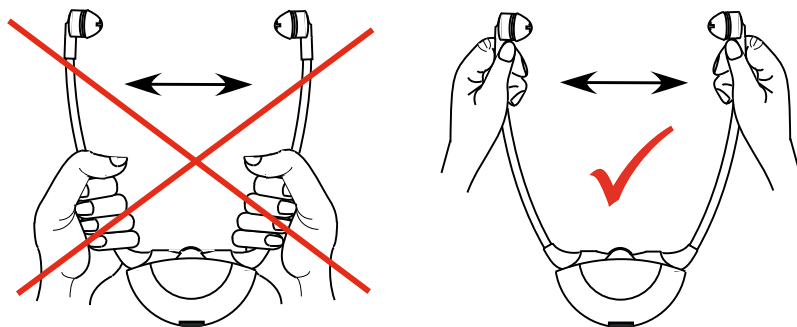

Garanzia

La Swing spicca per la sua notevole sicurezza di esercizio. Se dovessero verificarsi anomalie nonostante il montaggio e l'utilizzo siano appropriati, contattare il proprio rivenditore specializzato o rivolgersi direttamente al produttore. La garanzia comprende la riparazione e la restituzione, entrambe gratuite. Inviare il prodotto possibilmente nel suo imballo originale; quindi, evitare di buttare via l'imballo originale. La garanzia decade nei casi in cui si verifichino danni risultanti da impiego inappropriato o tentativi di riparazione da parte di persone non autorizzate (distruzione del sigillo di qualità dell'apparecchio). Le riparazioni coperte da garanzia vengono effettuate soltanto se, unitamente all'apparecchio, vengono inviati anche sia il certificato di garanzia compilato sia una copia della fattura o dello scontrino fiscale rilasciato dal rivenditore. Inoltre, si deve indicare in ogni caso il codice articolo.

Informazioni sull'ambiente / smaltimento



Smaltimento di apparecchi elettrici ed elettronici usati (da applicare nei Paesi membri dell'Unione europea e nelle altre nazioni con diverso sistema di raccolta per questo tipo di apparecchi). Il simbolo che si trova sul prodotto o sulla confezione indica che questo prodotto deve essere consegnato ad uno dei centri di raccolta adibiti al riciclaggio di apparecchi elettrici ed elettronici o smaltito in un cassonetto per la raccolta differenziata, quindi non lo si deve considerare come un comune rifiuto domestico. Consegnando questo prodotto ai centri di raccolta per lo smaltimento contribuite a proteggere l'ambiente ed anche la salute dei vostri simili. Se lo smaltimento non viene eseguito come prescritto si metterà in pericolo sia l'ambiente che la nostra salute.

Il riciclaggio dei materiali contribuisce a ridurre l'utilizzo di materie prime. Per ulteriori informazioni sul riciclaggio di questo prodotto potete rivolgervi al vostro comune o ai centri di smaltimento comunali o presso il rivenditore in cui lo avete acquistato.

Batteria



La batteria fornita in dotazione è riciclabile. Smaltirla nell'apposito contenitore per pile esauste o consegnandola al rivenditore specializzato. Ai fini della tutela ambientale, smaltire soltanto batterie che siano scariche.



Il presente apparecchio è conforme ai requisiti delle seguenti direttive europee:

- direttiva R&TTE 1999/5/CE
- direttiva RoHS 2002/95/CE
- direttiva WEEE 2002/96/CE
- direttiva CEM 2004/108/CE
- direttiva sulla bassa tensione 2006/95/CE

La conformità alle direttive di cui sopra è confermata dal contrassegno CE riportato sull'apparecchio. Le dichiarazioni di conformità CE sono disponibili in internet all'indirizzo www.humantechnik.com.

Con riserva di modifiche tecniche.

Cause delle anomalie e rimedio

Sintomi	Causa	Rimedio
Le spie di controllo ricarica non si accendono, nonostante la presenza delle batterie nelle basette di ricarica del trasmettitore.	Il trasmettitore non riceve corrente dall'alimentatore.	Controllare se l'alimentatore è collegato alla presa elettrica e alla spina e se la presa elettrica è in perfette condizioni, assicurarsi inoltre che non sia scattato alcun fusibile.
La spia di controllo ricarica non si accende, nonostante le batterie siano inserite perfettamente.	Nessun contatto tra la batteria e la basetta di ricarica nel trasmettitore.	Inserire la batteria nel trasmettitore correttamente e spingerla fino in fondo.
La spia di controllo ricarica del ricevitore non si accende, nonostante il ricevitore sia inserito nella basetta di ricarica.	Nessun contatto tra la batteria nel ricevitore e la basetta di ricarica nel trasmettitore.	Inserire il ricevitore nel trasmettitore e nella basetta con i lati giusti e fino in fondo.
	Nel ricevitore manca la batteria.	Inserire la batteria nel ricevitore.
Il ricevitore non funziona – mancata trasmissione acustica.	Il trasmettitore non è collegato al televisore o all'impianto HiFi o non è collegato correttamente.	Controllare i cavi e i connettori tra il trasmettitore e il televisore o l'HiFi. Controllare, servendosi delle istruzioni per l'uso del televisore o dell'HiFi, se l'uscita per le cuffie è attivata correttamente.
	Il televisore o l'impianto HiFi non sono accesi.	
	L'accoppiamento è andato perso	Accoppiare di nuovo il trasmettitore e il ricevitore

Sintomi	Causa	Rimedio
Il ricevitore non funziona – mancata trasmissione acustica.	Il ricevitore non è acceso. (SWING digital LR)	Accendere il ricevitore con l'interruttore ON/OFF collocato sul retro dell'apparecchio. (SWING digital LR)
	Nel ricevitore manca la batteria.	Inserire la batteria nel ricevitore.
	La batteria nel ricevitore è scarica o non ricaricata.	Ricaricare la batteria o inserirne una completamente carica.
La trasmissione acustica è scarsa, rumorosa o disturbata.	Il ricevitore è troppo lontano dal trasmettitore.	Avvicinare il ricevitore al trasmettitore.
La trasmissione acustica è distorta e poco chiara o disturbata.	La batteria è quasi esaurita.	Ricaricare la batteria o inserirne una completamente carica.
La trasmissione acustica si interrompe brevemente e poi riprende.	Il ricevitore è troppo lontano dal trasmettitore. L'ambiente circostante (ad es. le pareti) disturba la ricezione.	Avvicinarsi al trasmettitore con il ricevitore.
La capacità della batteria basta solo per poco tempo.	La batteria non è ricaricata completamente o è difettosa, per questo non funziona bene.	Ricaricare la batteria o inserirne una completamente carica o comunque nuova.

Dati tecnici

Metodo di modulazione:	stereo
Frequenza portante:	2,4 GHz
Range di trasmissione frequenza acustica:	20 – 20000 Hz
Fattore di distorsione:	< 1 %
Rapporto segnale-disturbo:	> 90 dB
Campo di lavoro:	0° C – 55° C

Ricevitore con supporto per mento:

Durata di esercizio:	ca. 6 h
Volume max.:	ca. 125 dB
Peso:	ca. 58 g

Trasmittitore:

Potenza assorbita:	ca. 4,5 VA
Alimentazione elettrica:	12 volt DC
Alimentazione, alimentatore:	100-240 volt 50-60 Hz
Peso:	ca. 143 g

Humantechnik Service-Partner

D

Germany

Humantechnik GmbH
Im Wörth 25
D-79576 Weil am Rhein

Tel.: +49 (0) 76 21/ 9 56 89-0
Fax: +49 (0) 76 21/ 9 56 89-70
E-mail: info@humantechnik.com

CH

Switzerland

Humantechnik GHL AG
Rastatterstrasse 9
CH-4057 Basel

Tel.: +41 (0) 61/ 6 93 22 60
Fax: +41 (0) 61/ 6 93 22 61
E-mail: info@humantechnik.com

F/B

France
Belgium

SMS
Audio Electronique Sàrl
173 rue du Général de Gaulle
F-68440 Habsheim

Tel.: +33 (0) 3 89/ 44 14 00
Fax: +33 (0) 3 89/ 44 62 13
E-mail: sms@audiofr.com

NL

Netherlands

Hoorexpert BV
Gildenstraat 30
NL-4143 HS Leerdam

Tel.: +31 (0) 3 45/ 63 23 93
Fax: +31 (0) 3 45/ 63 29 19
E-mail: info@hoorexpert.nl

GB

Great Britain

Sarabec Ltd
15 High Force Road
GB-Middlesbrough TS2 1RH

Tel.: +44 (0) 16 42/ 24 77 89
Fax: +44 (0) 16 42/ 23 08 27
E-mail: enquiries@sarabec.co.uk

**For other service-partners
in Europe please contact:**

Humantechnik Germany

Tel.: +49 (0) 76 21- 9 56 89-0
Fax.: +49 (0) 76 21- 9 56 89-70
Internet: www.humantechnik.com
e-mail: info@humantechnik.com

